

클라우드 네이티브 도입 절차

4 디지털플랫폼정부 인프라 구축

4-1 공공부문 클라우드 정착

◆ 행정·공공기관의 정보시스템을 클라우드로 본격 전환하여 디지털플랫폼정부 서비스를 신속·유연하게 안정적으로 제공

- 각 기관이 개별적으로 운영 중인 정보시스템을 클라우드로 본격 전환
 - ※ '23년 공공기관 대상 활용모델 지원 → '27년 행정·공공기관 활용모델 확대
 - (다양한 활용모델) 유사한 영역의 업무군별 활용모델 확대 및 기관의 특성과 여건을 고려한 다양한 형태의 활용모델 적용 지원
 - * 2개 이상의 클라우드 서비스를 동시에 활용하는 멀티클라우드, 하이브리드 클라우드 등
 - ※ 지자체 활용모델 시범사업 : 클라우드서비스 제공기업(CSP)과 경남, 세종, 제주 등 지자체가 협력하여 광역지자체 단위로 지자체 정보시스템의 클라우드 전환 추진 중
 - (클라우드 최적화) MSA* 기법의 도입 효과를 극대화하는 업무를 중심으로 클라우드 네이티브 구조의 설계를 적용하여 단계적 전환
 - * MicroService Architecture : 하나의 큰 애플리케이션을 여러 개의 작은 애플리케이션 단위로 쪼개어 손쉽게 변경·조합이 가능하도록 만든 아키텍처
 - ※ 민간클라우드 전환을 위해 심층 컨설팅을 추진 중인 과기정통부 소관 시스템을 대상으로 선도적으로 시범 전환('23년)

행정안전부의 디지털플랫폼정부 추진계획(2023년~2027년)
- <https://www.mois.go.kr/frt/sub/a06/b04/egovVision/screen.do>

The fast fish eats the slow fish

“In the new world, it is not the **big fish** which eats the **small fish**,
it’s the **fast fish** which eats the **slow fish**.”

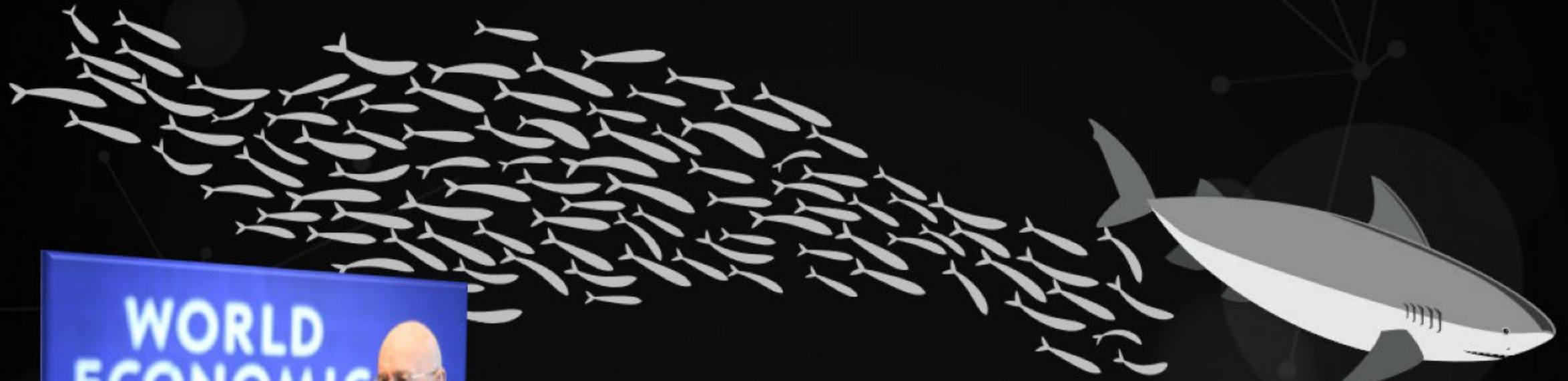

4 차 산업혁명의 이해 (Mastering the Fourth Industrial Revolution) – 세계 경제 포럼
Klaus Schwab, Founder and Executive Chairman of the World Economic Forum

Business Disruptor



- 자신의 방이나 집, 별장 등 사람이 지낼 수 있는 모든 공간을 임대할 수 있으며, 192개국 3만 4800여 개 장소에서 200만여 개의 객실에 대한 숙박을 중개
- Airbnb는 **부동산**을 소유하지 않음



- 전 세계 14억 9천 만명 이상의 월 활동 사용자가 활동 중인 세계 최대의 **소셜 네트워크 서비스**
- 자체 생산 콘텐츠 없이도 뉴스, 사진, 비디오 제공



- 승객이 스마트폰 앱을 이용해 차량을 호출하면 우버와 계약한 기사가 자기 차량을 몰고와 목적지까지 데려다 주는 **'주문형 개인 기사 서비스'**
- Uber는 보유한 차량이 없음



- 중국의 전자상거래업체로 '세계에서 가장 큰 쇼핑몰' 서비스
- **Alibaba**는 보유한 **상품재고 없이** 전자상거래

ALL CHECKED IN!



ONLINE STORE



Netflix 클라우드 네이티브 성공 사례

Netflix는 클라우드 네이티브 성공사례로,
전세계 확산 서비스를 제공하여 사용자에게 고품질 동영상 서비스를 안정적으로 제공

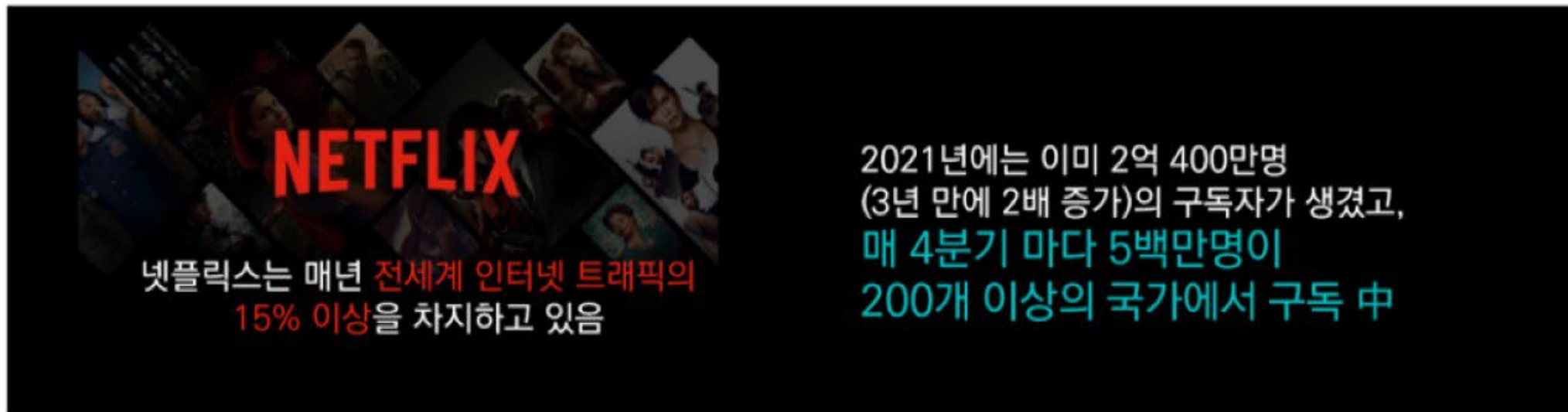

NETFLIX
OSS
Netflix
Open Source Software
Center



기술팀이 8년간 노력해온 결과



인프라를 자체 센터에서
Public 클라우드 이전



모놀리틱 프로그램을 작게 관
리할 수 있는 마이크로서비
스 아키텍처로 변경



애플리케이션 함수 실행 서비
스하는 서버리스 컴퓨팅 과 및
백엔드 아키텍처를 제공

클라우드 네이티브 국내·외 선도 도입 사례

AWS

빠른 배포 구현

수 천개 팀(자율적 DevOps팀) X 마이크로서비스 아키텍처 X 지속적 배포(CD) X 다양한 개발 환경

수 천개 팀



마이크로서비스 아키텍처

지속적 배포(CD)

다양한 개발 환경

넷플릭스

가입자 대상서비스 확대

Netflix Open Source Software Center

클라우드

개발·운영 실행

운영환경 배포



개발조직

You Build it



DevOps 직원

You Run it



개발자

You Support it

선진 사례

KAKAO

계열사 신규서비스 확대 및 빠른 출시 사례

카카오의 애자일 문화, 일하는 방식 관리를 위한 전담팀 및 개발플랫폼 운영



11번가

서비스 분리를 통한 점진적 MSA 전환

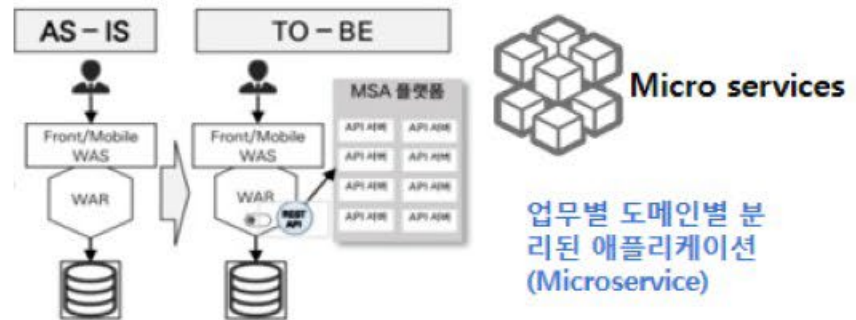

Development Process



WATERFALL



AGILE



DEVOPS



Application Architecture



MONOLITHIC



N-TIER



MICROSERVICES



Deployment & Packaging



PHYSICAL SERVERS



VIRTUAL SERVERS



CONTAINERS



Application Infrastructure

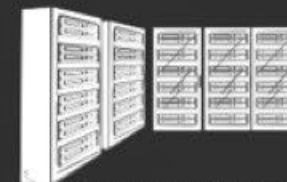

DATA CENTER



HOSTED



CLOUD



A wide-angle photograph of a cable-stayed bridge spanning a body of water at sunset. The sun is low on the horizon, creating a bright, shimmering reflection on the water's surface. The bridge's two tall, slender pylons are silhouetted against the golden sky, with numerous stay cables fanning out to support the bridge deck. In the background, a prominent, dark, pointed skyscraper stands out against the horizon. The sky is filled with soft, wispy clouds, and the overall atmosphere is serene and dramatic. A semi-transparent dark grey box is overlaid on the upper left portion of the image, containing Korean text.

클라우드 네이티브 개념과 기술요소들

Cloud Native

클라우드 네이티브를 저해하는 요인

- 생각과 시스템을 **클라우드 네이티브** 하게 전환하지 못하면, 클라우드라도 개선이 없음



클라우드를 임대하여 사용하는 것일 뿐

- 가상머신과 스토리지를 임대하여 사용하고 있을 뿐, 기존의 인프라와 다르지 않음



클라우드 특징에 맞게 설계하고 운영 하지 않음

- 클라우드 특성을 이해하지 못하고 기존 인프라를 단순히 대체하여 설계
- 비용 부분에서만 정액제 클라우드로 전환하였으나, 벤더 종속성과 비용만 높아짐



인프라만 클라우드 일 뿐 조직은 그대로

- 기존의 개발팀과 운영팀이 수행하던 역할과 프로세스 그대로 운영



클라우드로 전환했으나 구인난과 고비용 구조로 더 큰 문제

- 클라우드를 이용하고 있음에도 불구하고 수작업 프로세스에서 벗어나지 못함
- 운영 인력 부족과 업무 효율성을 개선하지 못함

클라우드 전환 클라우드 이민과 클라우드 네이티브



Cloud Immigrant (클라우드 이민 단계)

Cloud Native (클라우드 네이티브 단계)



기존 어플리케이션

AS-IS 시스템

클라우드 네이티브 어플리케이션

- 기존 어플리케이션 그대로
- 기존 배포 방법

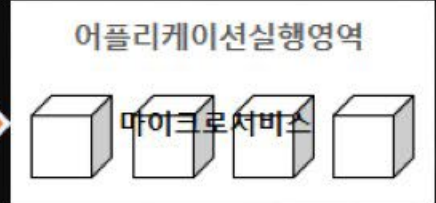

- 기존 어플리케이션 또는 MSA 로 전환
- 컨테이너 이미지 배포

- 기존 운영 환경과 방법 그대로
- 시스템 S/W 설치와 라이선스
- 비용과 빌링 방법 변경
- 가상화 이미지로 구성



- 시스템 S/W 컨테이너 이미지제공 (번들, OS, Java, WAS)
- 하이퍼바이저와 Guest OS 불필요



Cloud Immigrant vs. Cloud Native



구분	Cloud Immigrant	Cloud Native
서비스 모델	가상화 기반 IaaS (Infrastructure As A Service)	컨테이너 기반 PaaS (Platform As A Service)
디자인	On Premise 에 구축된 시스템을 클라우드로 이전하여 운영	시작 단계부터 클라우드의 장점인 민첩성, 확장성 그리고 이동성을 최대한 활용할 수 있도록 설계
구현	특정 클라우드 벤더에 의존적인 설정이 있어 구축에 시간이 걸림	어떤 클라우드 환경에서도 빠르고 효율적으로 전환 (Portability)
확장성	애플리케이션 업데이트가 수작업이기 때문에 장시간의 다운타임일 필요하고 Scale In/Out 이 어려움	컨테이너와 MSA 기반으로 서비스에 영향을 주지 않고, 업데이트가 필요한 서비스만 변경할 수 있으며, 서비스 단위의 Scale In/out 지원
비용	애플리케이션이 커질 수록 인프라 비용이 상승	인프라 부분의 종속성이 없어 비용이 저렴
유지보수	버전관리, 설치 그리고 구성관리가 수작업이며 복잡함	CI (Continuous Integration) / CD (Continuous Delivery)

CNCF Cloud Native Definition v1.0

클라우드 네이티브 기술을 사용하는 조직은 현대적인 퍼블릭, 프라이빗, 그리고 하이브리드 클라우드와 같이 동적인 환경에서 확장성 있는 애플리케이션을 만들고 운영할 수 있다.

컨테이너, 서비스 메시, 마이크로서비스, 불변의 인프라스트럭처, 그리고 선언적 API가 전형적인 접근 방식에 해당한다.

이 기술은 회복성이 있고, 관리 편의성을 제공하며, 가시성을 갖는 느슨하게 결합된 시스템을 가능하게 한다.

견고한 자동화와 함께 사용하면, 엔지니어는 영향이 큰 변경을 최소한의 노력으로 자주, 예측 가능하게 수행할 수 있다.

Cloud Native Computing Foundation은 **벤더 중립적인 오픈소스 프로젝트 생태계**를 육성하고 유지함으로써 해당 패러다임 채택을 촉진한다.

우리 재단은 최신 기술 수준의 패턴을 대중화하여 이런 혁신을 누구나 접근 가능하도록 한다.



Cloud Native Computing Foundation

- Non-profit, part of the Linux Foundation; founded Dec 2015

Graduated

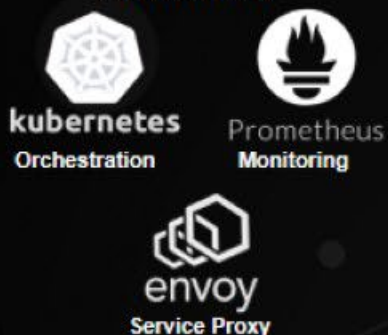

Incubating

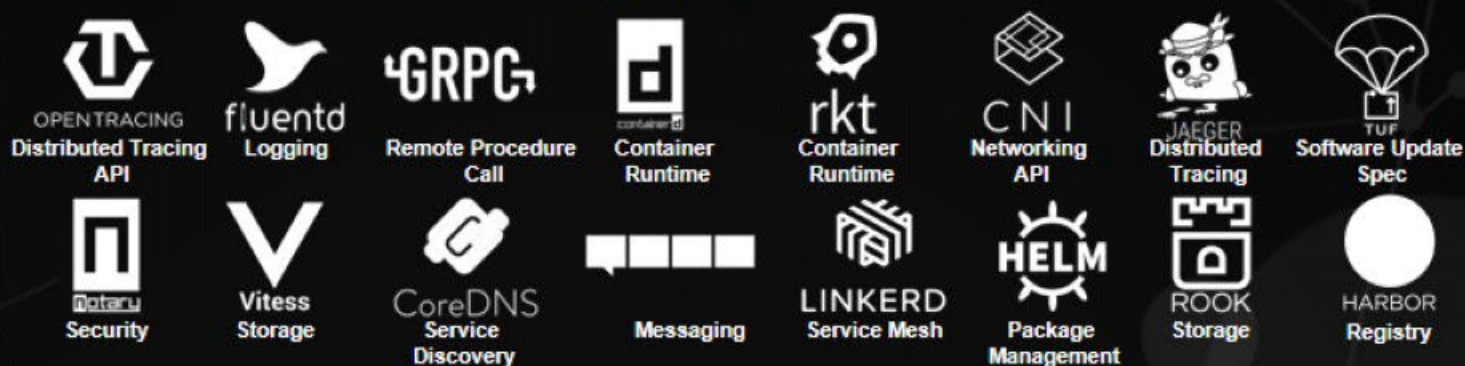

- Platinum members:



Cloud Native ERA

- 애플리케이션을 실행하기 위한 최적의 인프라 최적 솔루션 중 하나

- 컨테이너 기술

- 애플리케이션이 동작하기 위한 운영 환경을 함께 패키징
- 개발자를 위한 이미지 빌드/배포 용이성
- 빠른 애플리케이션 실행과 낮은 오버헤드

Developer Experience 장점

- Kubernetes(컨테이너 오케스트레이션)

- 애플리케이션 실행을 먼저 생각할 때
- 어떤 인프라를 만들지 주축으로 설계된 인프라 기반

Reconcillation model의 정교함

2016년 ~
클라우드 네이티브

~2000년
물리서버

2001~2009년
가상화 기술 1세대

2010~2015년
가상화 기술 2세대

Cloud Native



컨테이너 기술



- IT 운영 부담을 줄이려고 하는 개발팀, 시스템 운영팀, 네트워크 운영팀, DEVOPS 팀
 - 애플리케이션 변경 요건이 많고, 하루에도 여러 번 배포
 - 대규모 이벤트로 인한 부하에 대응할 수 있는 시스템 요구
 - 빈번한 설정 변경과 시스템 작업으로 인한 이력 관리
 - 복잡한 작업 절차에 대한 자동화
 - 비즈니스 요구에 적합한 배포 정책 요구와 롤백 방안

Evolution of Infrastructure Architectures

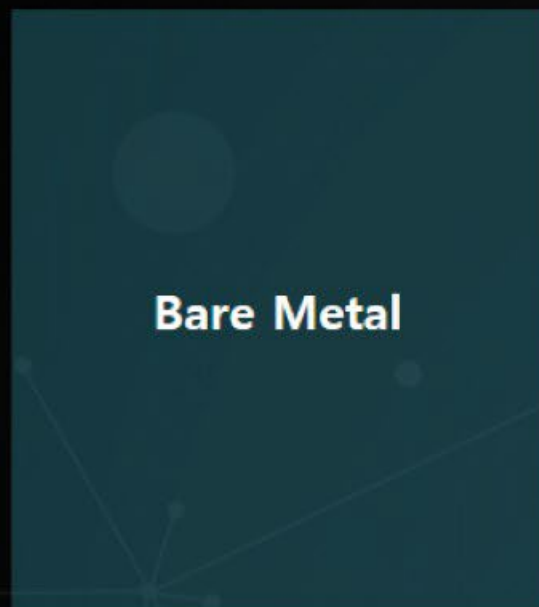

Bare Metal

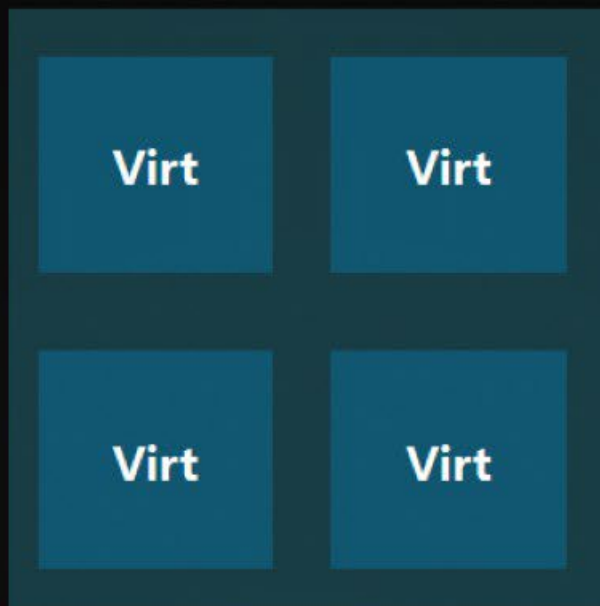

Virtualized

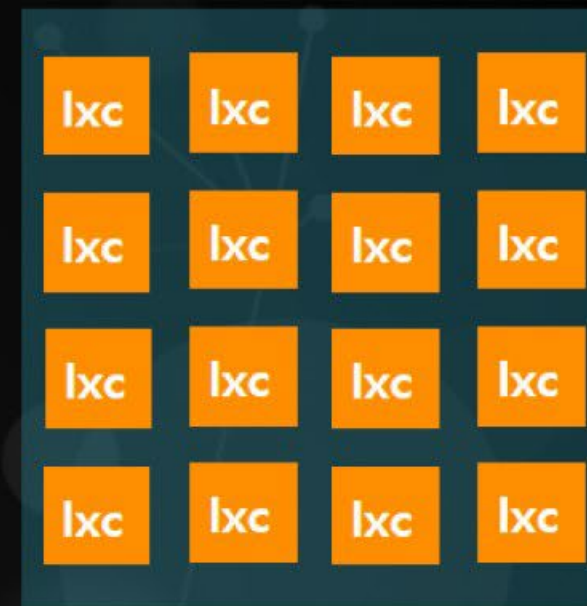

Containerized



before containerization



After Containerization

컨테이너에 화물을 싣고



WHY CONTAINER ?

- 자원 효율성, 자원 격리, 호환성, Auto Scaling, DevOps, MSA, 관리 편의성

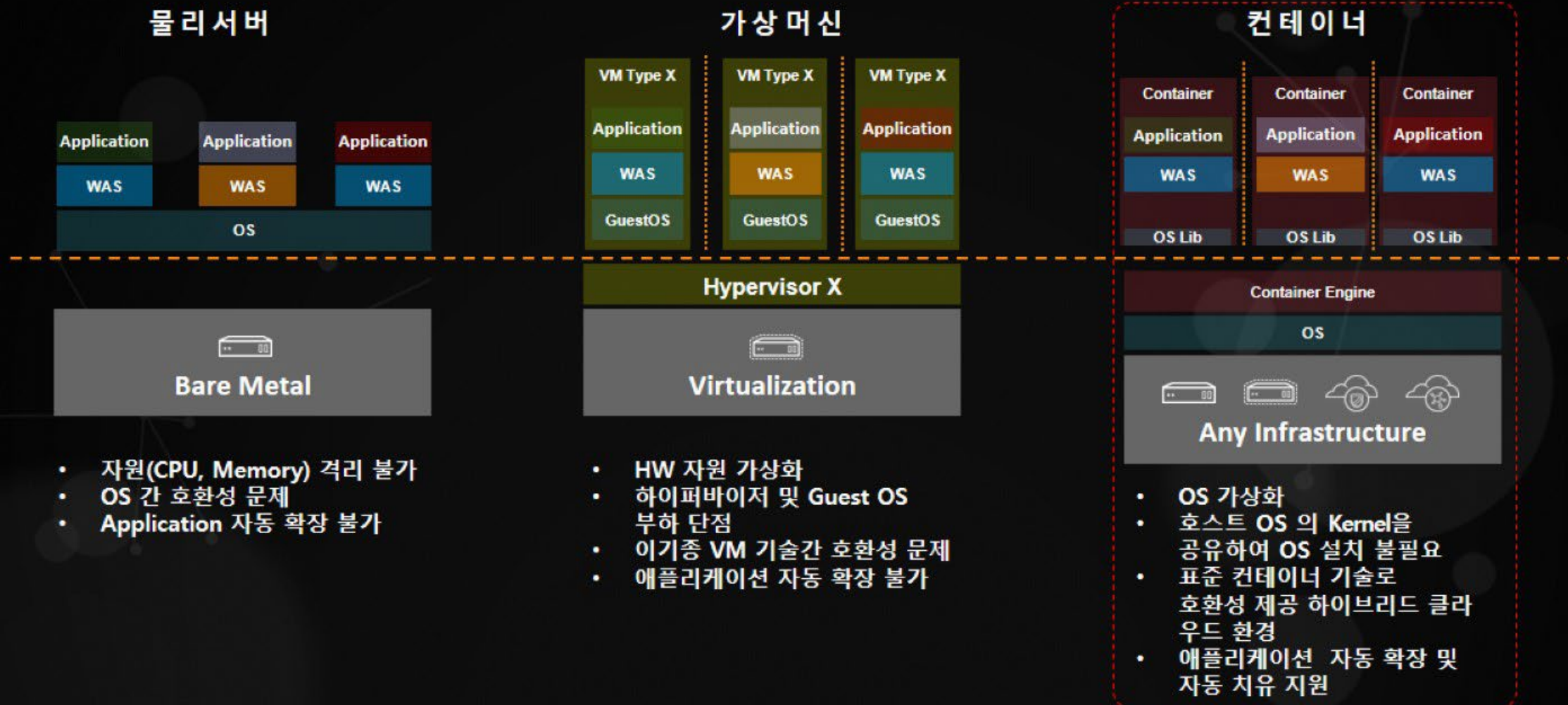

- 자원(CPU, Memory) 격리 불가
- OS 간 호환성 문제
- Application 자동 확장 불가

- HW 자원 가상화
- 하이퍼바이저 및 Guest OS 부하 단점
- 이기종 VM 기술간 호환성 문제
- 애플리케이션 자동 확장 불가

- OS 가상화
- 호스트 OS 의 Kernel을 공유하여 OS 설치 불필요
- 표준 컨테이너 기술로 호환성 제공 하이브리드 클라우드 환경
- 애플리케이션 자동 확장 및 자동 치유 지원

오버헤드 - Containers vs. VMs

- OS에서 응용 프로그램을 작동하는 경우, 하드웨어 가상화에서는 가상화 된 하드웨어 및 하이퍼바이저를 통해 처리하기 때문에 물리적 시스템보다 처리에 **부가적인 시간 (오버 헤드)**가 필요
- 컨테이너 형 가상화 커널을 공유하고 **개별 프로세스가 작업을 하는 것과 같은 정도의 시간 밖에 걸리지 않기 때문에 대부분 오버 헤드가 없음**



Mutable vs. Immutable Infrastructure (가변 vs. 불변)

Mutable Infrastructure (물리서버, 가상화)



Immutable Infrastructure (컨테이너)



Update APP

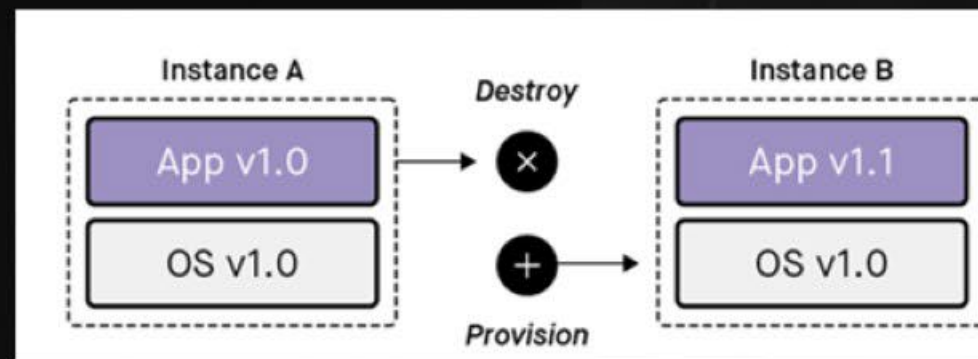
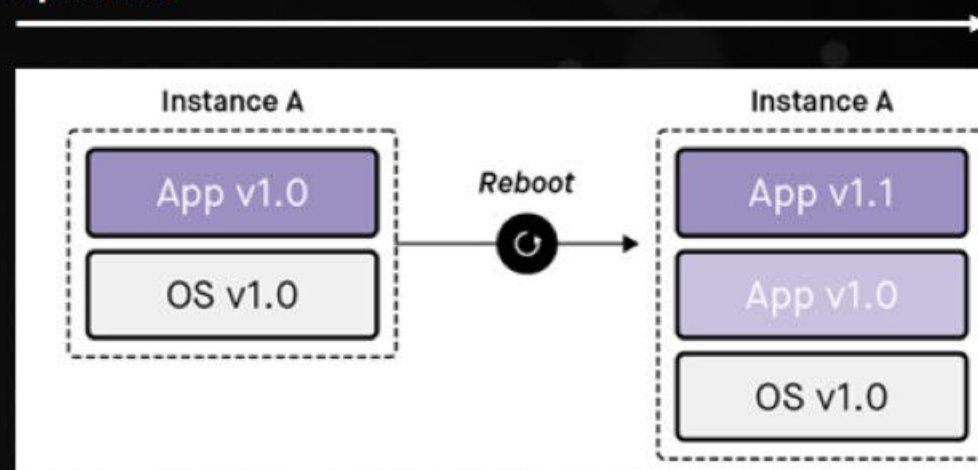

가상머신(VM) 부팅과 컨테이너 시작 시간 비교

가상머신(VM) 부팅 절차 및 시간 50초

하드웨어 초기화(BIOS/UEFI) 20초

BIOS or UEFI를 실행하여 하드웨어를 초기화

```
Rocky Linux (4.18.0-477.10.1.el8_8.x86_64) 8.8 (Green Obsidian)
Rocky Linux (0-rescue-edd5fc58d9194044b0479268299b667b) 8.8 (Gre
```

부트로더 실행 5초

RAM Disk에 커널을 로딩하여 실행

```
Nov 6 05:20:25 localhost kernel: Command line: BOOT_IMAGE=(hd0,msdos1)/vmlinuz-4.18.0-477.10.1.el8_8.x86_64 root=UUID=
=ac0f7df8-bbec-4dfa-a668-25871accd0b4 ro console=tty50 selinux=0
```

커널 실행 23초

시스템 하드웨어, 메모리 관리, 프로세스 관리, 파일시스템, 네트워크 실행

```
Nov 6 05:20:26 localhost systemd[1]: Detected virtualization qemu.
Nov 6 05:20:26 localhost systemd[1]: Detected architecture x86-64.
Nov 6 05:20:26 localhost systemd[1]: Running in initial RAM disk.
```

```
Nov 6 05:20:33 localhost systemd[1]: Mounted /sysroot.
```

```
Nov 6 05:20:38 localhost systemd[1]: Started Remount Root and Kernel File Systems.
```

systemd 프로세스 실행 1초

시스템 서비스 실행(예제는 Apache HTTPD 실행)

```
[Mon Nov 06 05:20:46.795029 2023] [core:notice] [pid 600:tid 140261225593152] AH00094: Command line: '/usr/sbin/httpd
-D FOREGROUND'
```

1초

컨테이너 시작 시간

X

X

컨테이너는 OS가 없기 때문에 OS의 부팅 절차가 없음

X

Apache HTTPD 프로세스 실행 1초

초기 프로세스 실행(예제는 Apache HTTPD 실행)

```
[Mon Nov 06 11:03:31.775057 2023] [core:notice] [pid 1:tid 140538360010624] AH00094: Command line: 'httpd -D FOREGROUN
D'
```

192.168.122.229/ x +

192.168.122.229

Customer Portal Red Hat Red Hat Products Doc... Red Hat Enterprise Lin...

hello, world!! I'm vm

시계

00:00:00.0

시작 경과

세계시계(W) 달력(R) 스톱워치(S) 타이머(T)

192.168.150.33:8080/ x +

192.168.150.33:8080

Customer Portal Red Hat Red Hat Products Doc... Red Hat Enterprise Lin...

hello, world!! I'm container

가상 머신 관리자

파일(F) 편집(E) 보기(V) 도움말(H)

이름 CPU 사용량

QEMU/KVM

httpd 종료

root@vm-container:~

```
[root@vm-container ~]# podman run -it --rm --name httpd --cpus=3 --memory=8192m -p 8080:80 -v ~/httpd:/usr/local/apache2/html:ro docker.io/library/httpd:latest
```

Container 에는 Guest OS 가 없다.

- 컨테이너를 이용한 다양한 리눅스 버전에서 애플리케이션 운영
- Container는 Host의 kernel을 공유하여 사용

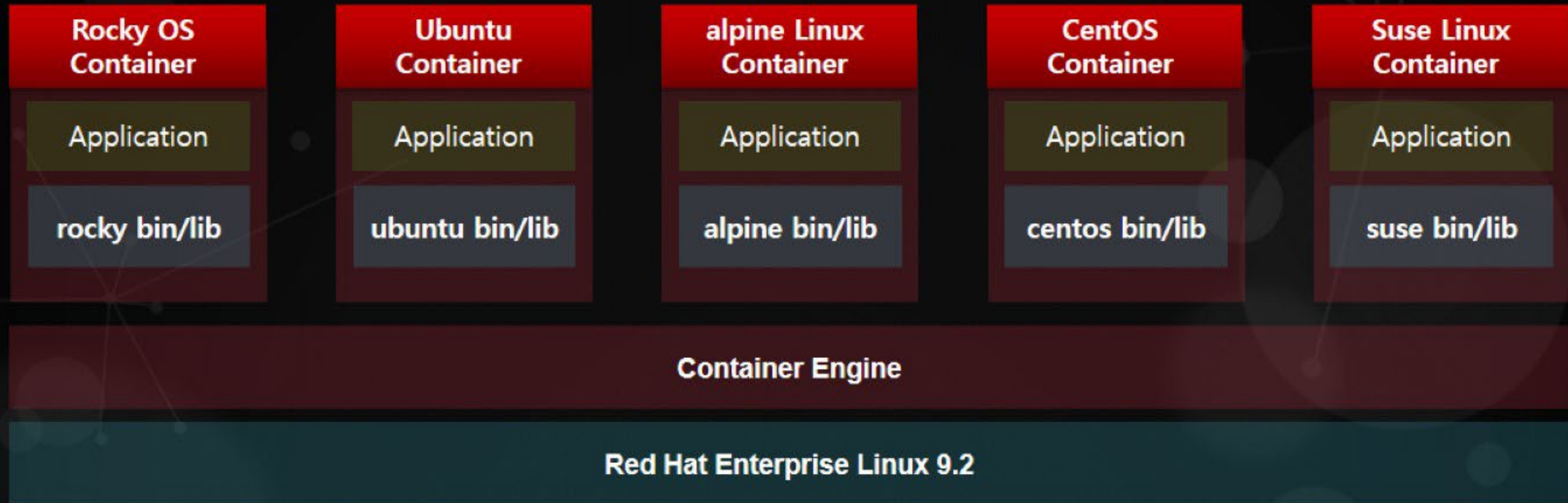

컨테이너 환경 온-나라 애플리케이션의 Base OS 변경 방법

기존의 CentOS 7.9를 OS로 사용하고 있는 온-나라 애플리케이션을 Rocky, RHEL OS로 변경

- Containerfile(Dockerfile)의 FROM 절을 수정하여 Base OS 변경
- CentOS와 Rocky는 모두 RHEL의 Copy 버전으로
- RHEL 계열이 아닌 다른 OS도 손쉽게 수정 가능

```
FROM docker.io/library/centos:centos7
#FROM docker.io/library/rockylinux:8.9
```

```
WORKDIR /opt

# Install JAVA
RUN mkdir jdk-8
ADD contrib/jdk-8u241-linux-x64.tar.gz jdk-8/
ENV JAVA_HOME=/opt/jdk-8/jdk1.8.0_241

# Install JBoss EAP
ADD contrib/jboss-eap-7.4.0.zip ./
RUN yum install -y unzip && \
    unzip jboss-eap-7.4.0.zip && \
    rm -rf jboss-eap-7.4.0.zip

# Application
COPY contrib/standalone.xml /opt/jboss-eap-7.4/standalone/configuration/st
COPY contrib/eGovCloudOnnara.war /opt/jboss-eap-7.4/standalone/deployments
COPY contrib/JDBC-10.2-latest-cubrid.jar /opt/jboss-eap-7.4/standalone/dep

ENTRYPOINT ["/opt/jboss-eap-7.4/bin/standalone.sh", "--server-config", "st
```

< Containerfile-CentOS >

CentOS → Rocky

FROM의
Base Image 변경

```
#FROM docker.io/library/centos:centos7
FROM docker.io/library/rockylinux:8.9
```

```
WORKDIR /opt

# Install JAVA
RUN mkdir jdk-8
ADD contrib/jdk-8u241-linux-x64.tar.gz jdk-8/
ENV JAVA_HOME=/opt/jdk-8/jdk1.8.0_241

# Install JBoss EAP
ADD contrib/jboss-eap-7.4.0.zip ./
RUN yum install -y unzip && \
    unzip jboss-eap-7.4.0.zip && \
    rm -rf jboss-eap-7.4.0.zip

# Application
COPY contrib/standalone.xml /opt/jboss-eap-7.4/standalone/configuration/
COPY contrib/eGovCloudOnnara.war /opt/jboss-eap-7.4/standalone/deploymer
COPY contrib/JDBC-10.2-latest-cubrid.jar /opt/jboss-eap-7.4/standalone/c

ENTRYPOINT ["/opt/jboss-eap-7.4/bin/standalone.sh", "--server-config", "
```

< Containerfile-Rockylinux >



컨테이너 환경에서 더이상 OS 의미가 없음.

CentOS 7.9 Containerfile

```
FROM centos:centos7
#FROM rockylinux:8.9

RUN yum install -y mariadb
```



CentOS 7.9 Container Image

```
STEP 1/11: FROM docker.io/library/centos:centos7
STEP 2/11: WORKDIR /opt
--> Using cache a2e24de39bf30d9db138f582b5e44cfff8683ab592d2c
--> a2e24de39bf
STEP 3/11: RUN mkdir /db
--> Using cache 78dc84a799ca1d5e9449b4cee1f6b8a5ff71446f388523a1
--> 78dc84a799c
STEP 4/11: ADD contrib/jdk-8u241-linux-x64.tar.gz /db/
--> Using cache 7578ba8483445f8ab58685dc83562db6ee87584b6949ed5d
--> 7578ba848344
--> Using cache 8b0c7c1f292089848d7f0c90886b118cc092798880e1
--> 8b0c7c1f292
STEP 5/11: COPY contrib/DBK-18.2-latest-cubrid.jar /opt/
STEP 6/11: COPY contrib/jdk-8u241-linux-x64.tar.gz /db/
--> Using cache 69ab376d3d874a6d9b9a99b3373eeebec3d8e54e13a1
--> 69ab376d3d8
STEP 11/11: ENTRYPOINT ["opt/./jboss-7.4/bin/standalone.sh", "c
--> Using cache 348b3391f15ee115c7882fcb7649613271e08988052834c413466a123f8
COMMIT onnara:cento
Successfully tagged
onnara:cento
348b3391f15ee115c7882fcb7649613271e08988052834c413466a123f8
```

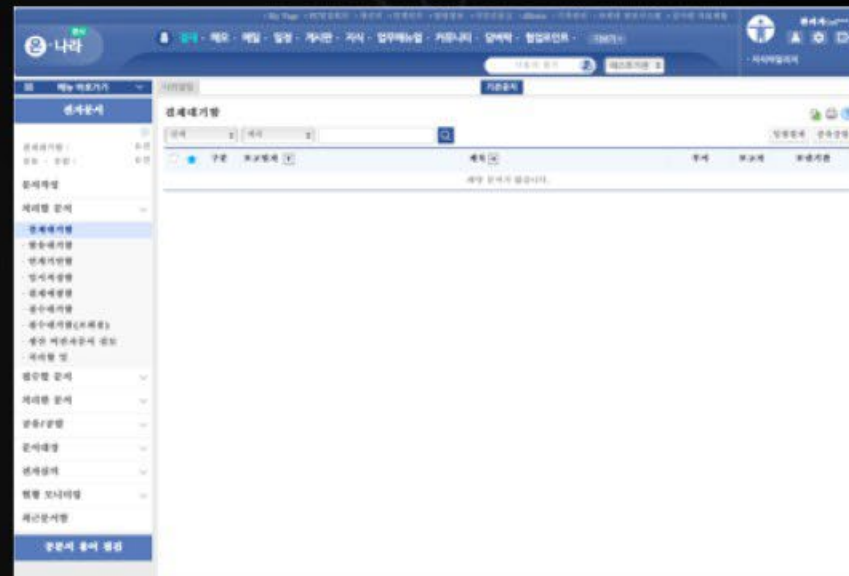

! OS 변경을 위한 Containerfile 손쉽게 작성

! OS 및 Version 변경에도 정상 Build

Rocky 8.9 Containerfile

```
#FROM centos:centos7
FROM rockylinux:8.9

RUN yum install -y mariadb
```



Rocky 8.9 Container Image

```
STEP 1/11: FROM docker.io/library/rockylinux:8.9
STEP 2/11: WORKDIR /opt
--> Using cache ac4d704e978180b9e9727f87264877803031ca790650908
--> ac4d704e978
STEP 3/11: RUN mkdir /db
--> Using cache 8837d95e255c9e02377d67d6679248ba4355f77c679e2
--> 8837d95e255
STEP 4/11: ADD contrib/jdk-8u241-linux-x64.tar.gz /db/
--> Using cache c09832a828e28d21277f3570798dc8235f8ca81c5b348
--> c09832a828e
STEP 5/11: COPY contrib/DBK-18.2-latest-cubrid.jar /opt/
STEP 6/11: COPY contrib/rocky
--> Using cache 38d21b04274c72c456ca0d0e0b484046813f7954b43c5d
--> 38d21b04274
STEP 11/11: ENTRYPOINT ["opt/./jboss-7.4/bin/standalone.sh", "c
--> Using cache 3ad
COMMIT onnara:rocky
Successfully tagged
onnara:rocky
3ad
```



! 컨테이너 환경에서는 Base OS에 영향을 받지 않고 일관적인 애플리케이션 배포

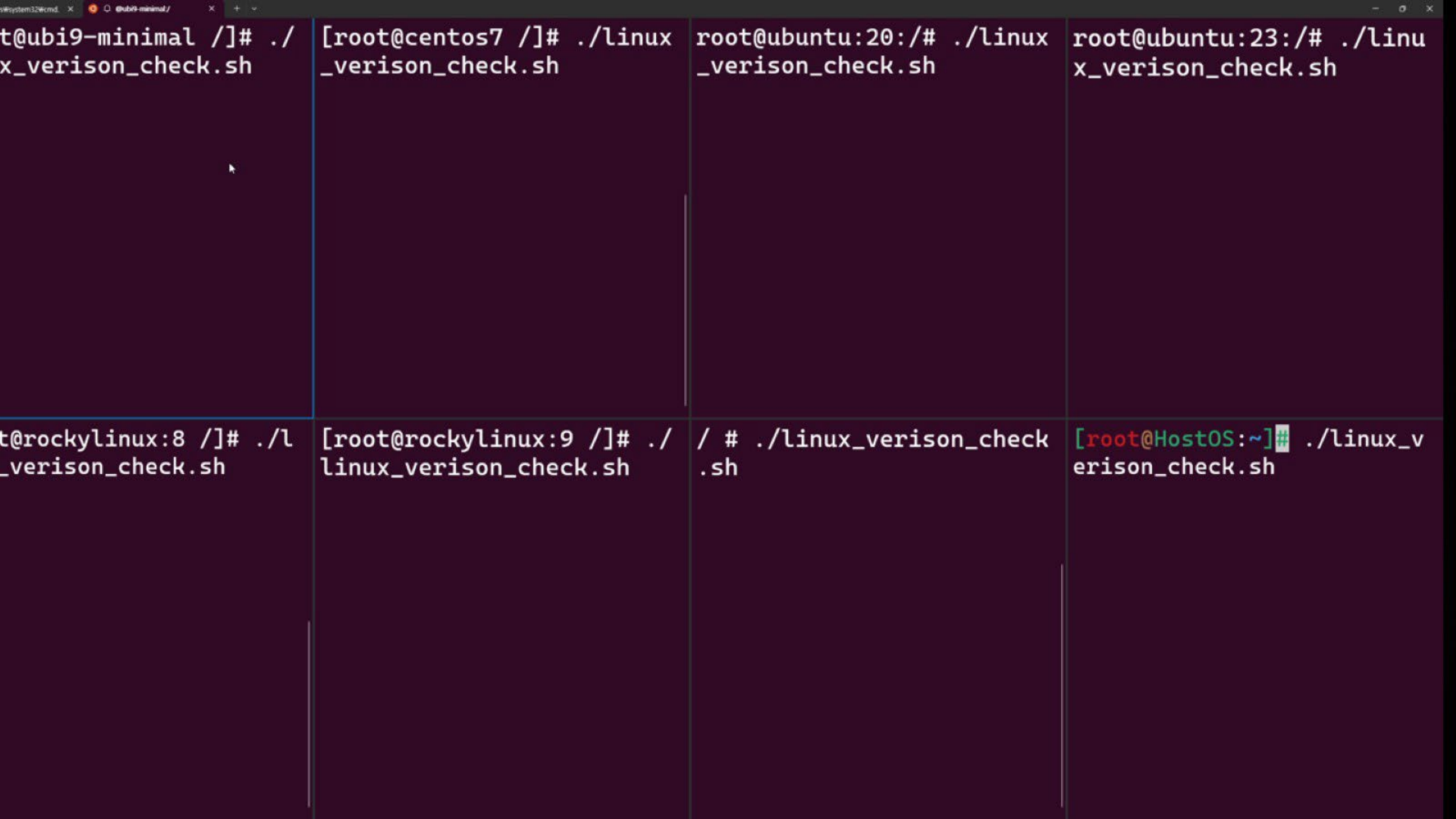

```
root@ubi9-minimal /]# ./linux_verison_check.sh
```

```
[root@centos7 /]# ./linux_verison_check.sh
```

```
root@ubuntu:20:/# ./linux_verison_check.sh
```

```
root@ubuntu:23:/# ./linux_verison_check.sh
```

```
root@rockylinux:8 /]# ./linux_verison_check.sh
```

```
[root@rockylinux:9 /]# ./linux_verison_check.sh
```

```
/ # ./linux_verison_check.sh
```

```
[root@HostOS:~]# ./linux_verison_check.sh
```

클라우드 네이티브 (컨테이너)에는 OS 가 없다.

- 클라우드로 전환할 수록 관리와 비용은 낮추어야 하고, 집적도는 높아져야 함.
- 클라우드 네이티브에서는 OS 없이 시스템을 컨테이너로 쌓아서 구성



단독주택에는 OS가 있다.

물리/가상 서버	구분	클라우드 네이티브
직접 구축 관리	인프라	공동 사용
낮음	집적도	매우 높음
모든 걸 직접 관리	관리	자동화된 관리
반드시 OS 가 있음	토지 (OS)	OS 가 없음
IaaS	서비스모델	PaaS



아파트에는 OS가 없다.

Cloud Immigrant vs. Cloud Native

- Cloud Immigrant 위치와 형태만 변경되었을 뿐 기존 방식 그대로 월세로만 변경되었을 뿐
- Cloud



Cloud Immigrant



Cloud Native



Pets vs Cattle

Pets



Cattle



Cloud Native 기술을 통한 Open Hybrid Cloud 구현

Kubernetes & Cloud Native

Google 의 모든 서비스는 [] 에서 실행

- Gmail , 검색, 지도 ...
- MapReduce , GFS , Colossus ...
- Google Compute Engine 가상 머신도 [] 에서 실행!
- 매주 20 억개 이상의 [] 를 실행 중

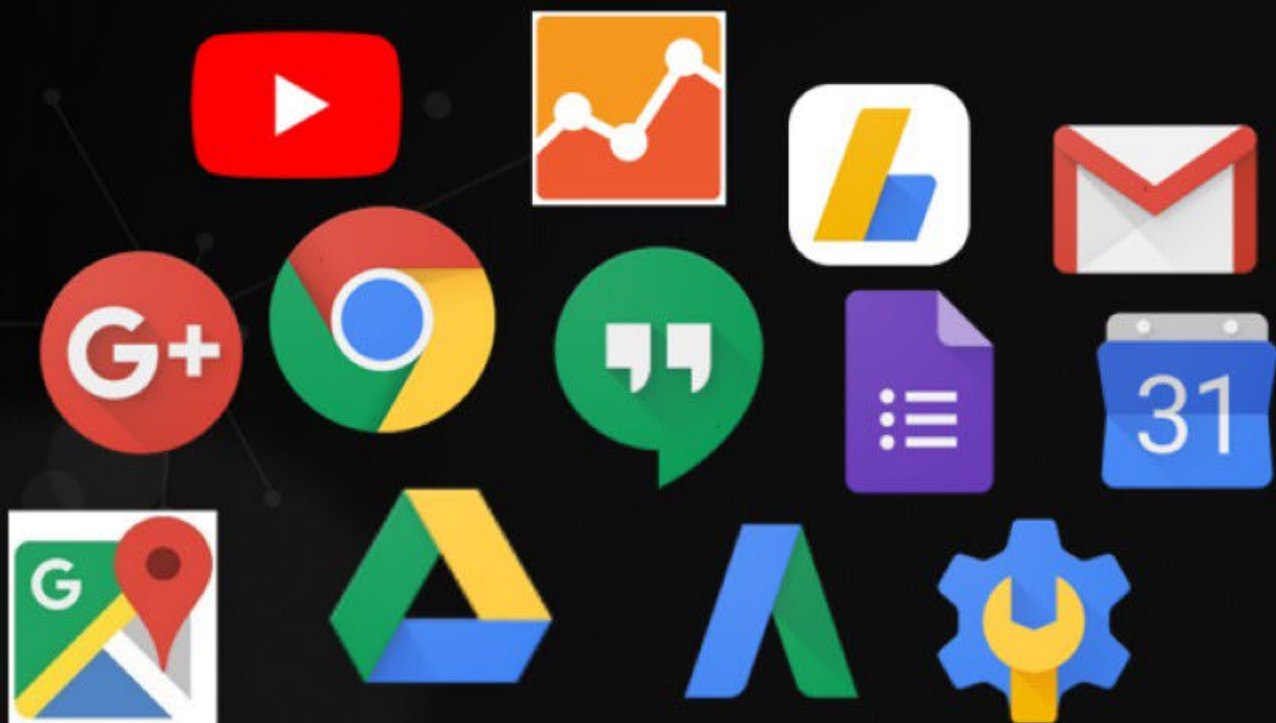

Google 의 모든 서비스는 **컨테이너** 에서 실행

- Gmail , 검색, 지도 ...
- MapReduce , GFS , Colossus ...
- Google Compute Engine 가상 머신도 **컨테이너** 에서 실행!
- 매주 20 억개 이상의 **컨테이너** 를 실행 중

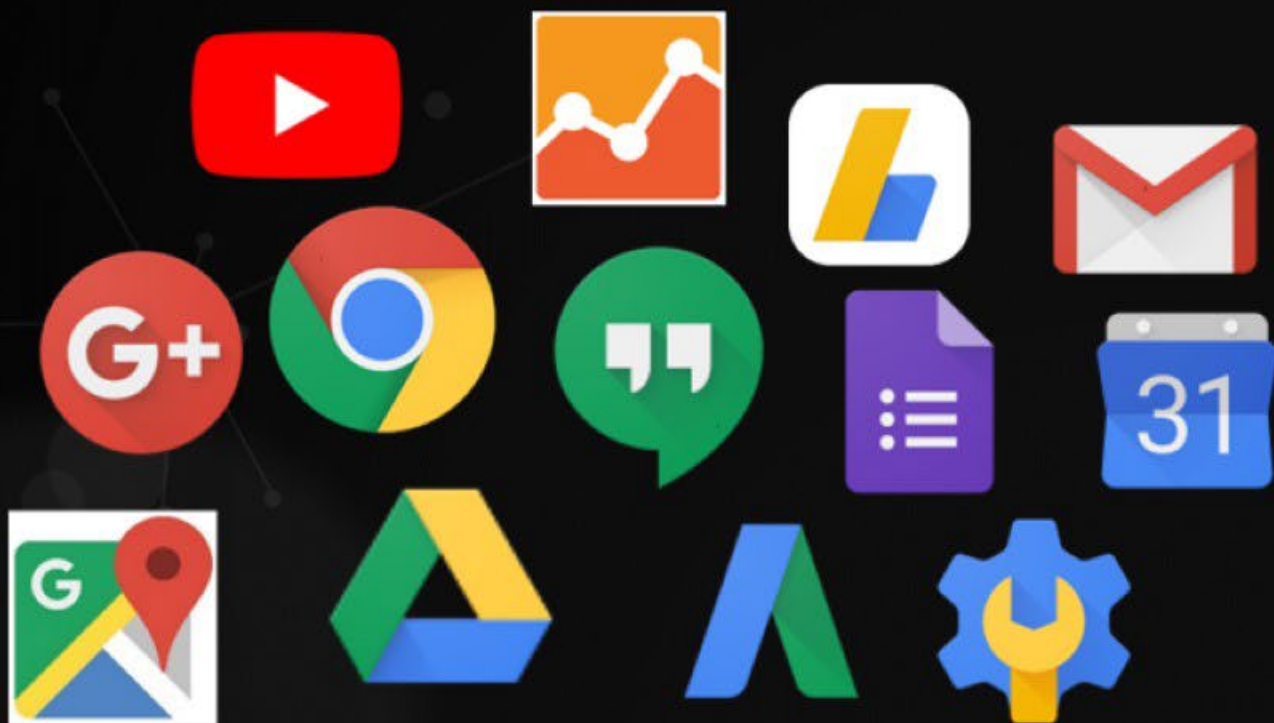

GOOGLE 과 컨테이너

- Google의 업무 방식

Gmail에서 YouTube, 검색에 이르기까지 Google의 모든 제품은 컨테이너에서 실행됩니다.

개발팀은 컨테이너화를 통해 더욱 신속하게 움직이고, 효율적으로 소프트웨어를 배포하며 전례 없는 수준의 확장성을 확보할 수 있게 되었습니다. Google은 매주 수십억 개가 넘는 컨테이너를 생성합니다. 지난 10여 년간 프로덕션 환경에서 컨테이너화된 워크로드를 실행하는 방법에 관해 많은 경험을 쌓으면서 Google은 커뮤니티에 계속 이 지식을 공유해 왔습니다.

초창기에 cgroup 기능을 Linux 커널에 제공한 것부터 내부 도구의 설계 소스를 Kubernetes 프로젝트로 공개한 것까지 공유의 사례는 다양합니다. 그리고 이 전문 지식을 Google Cloud Platform으로 구현하여 개발자와 크고 작은 규모의 회사가 최신의 컨테이너 혁신 기술을 쉽게 활용할 수 있도록 하였습니다.





About Kubernetes

- 쿠버네티스(K8s)는 컨테이너화된 애플리케이션을 자동으로 배포, 스케일링 및 관리해주는 오픈소스 소프트웨어
- 쿠버네티스", "쿠베르네티스", "K8s", "쿠베", "쿠버", "큐브"라고 부르며
- Go로 작성된 오픈 소스 , 오픈소스 S/W (Apache License 2.0) 라이선스
- 리눅스 재단 (Linux Foundation)산하 Cloud Native Computing Foundation (CNCF) 에서 관리
- 구글에서 개발하고 설계한 플랫폼으로서 사내에서 이용하던 컨테이너 클러스터 관리 도구인 "Borg"의 아이디어를 바탕으로 개발

"Kubernetes is open source-a contrast to Borg and Omega, which were developed as purely Google-internal systems. "

- Borg, Omega, and Kubernetes



컨테이너는 클라우드 에서 Java 와 같이 벤더 종속성 해제

2000 년 - Java 를 통한 Vendor Lock-In 해제



2020 년 - 컨테이너와 Kubernetes 를 통한 Vendor Lock-In 해제



컨테이너의 이동성

- Linux 커널 구조를 이용하고있다 = Linux 움직이는 모든 환경에서 이동성

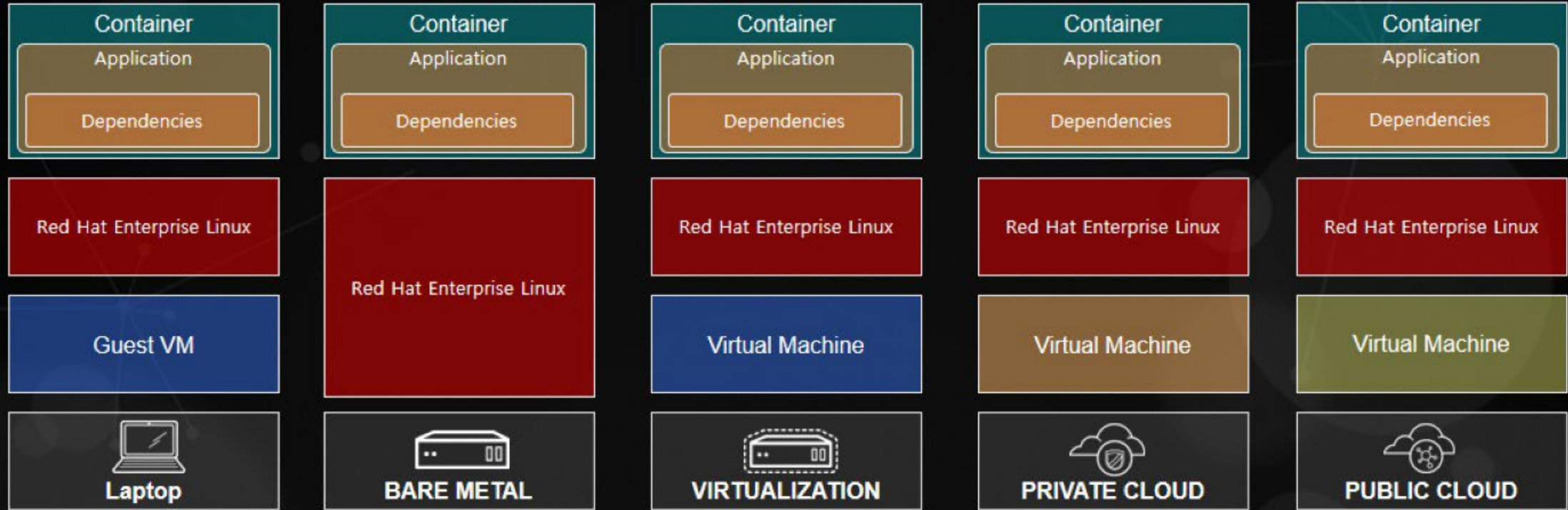



“누군가가 나의 등잔의
심지에서 불을 붙여가도
내 등잔의 불은 여전히
빛나고 있습니다.”

미국의 정치가 토머스 제퍼슨



Cloud Native



클라우드 네이티브 구축사례 -
통계청 차세대 나라 통계

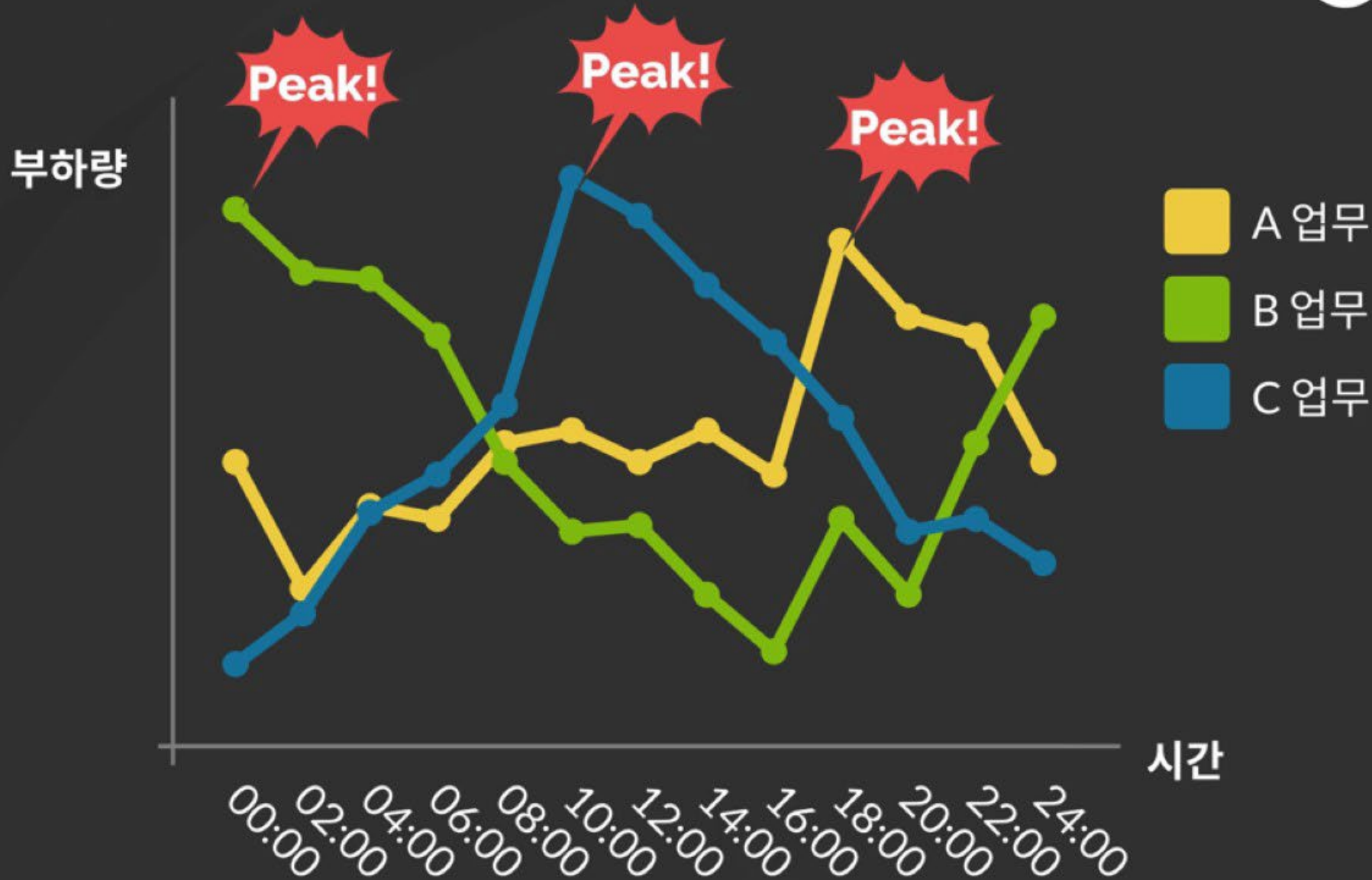

차세대 나라통계 - Peak 시점 별 자동 자원할당 활용 예시

- 관리자의 개입없이 시스템 사용량에 따라 자동으로 확장/축소
- 한정된 서버자원을 Peak 시점에 따라 효율적으로 배분하여 사용 가능
- Peak 시점이 다른 통계조사에 대해 사람의 개입없이 자동자원할당이 가능

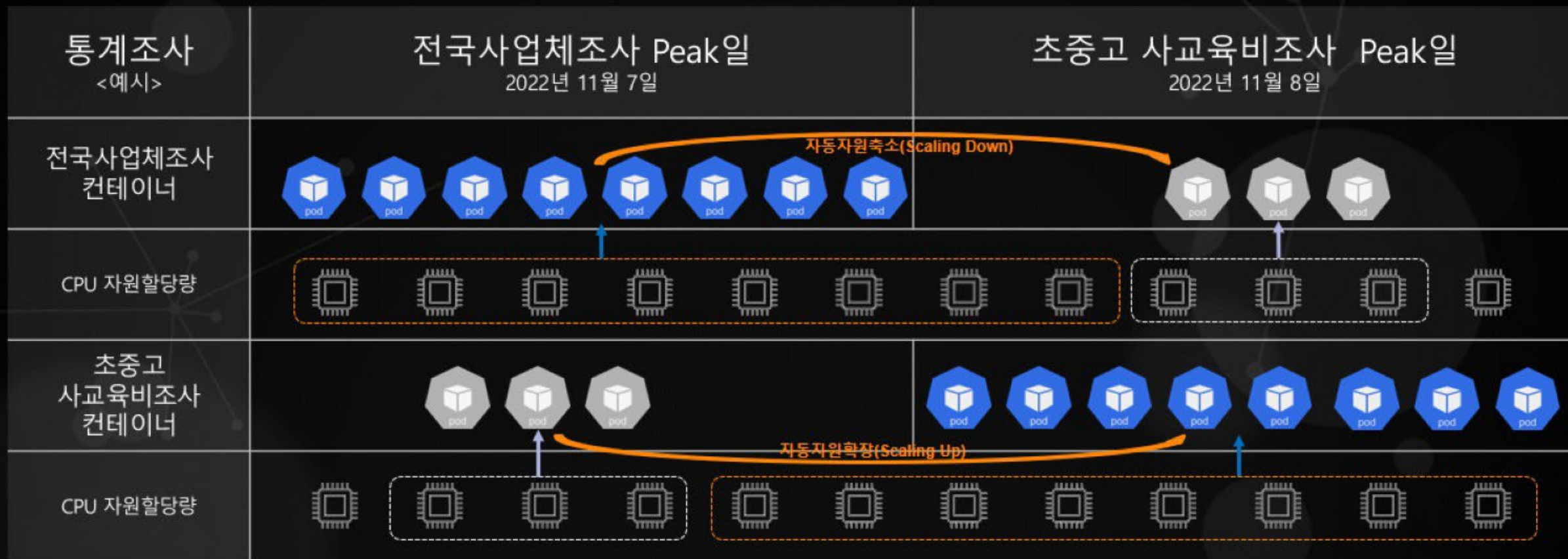

DEMO - 자동 자원할당 테스트 시나리오

- 자동자원할당(Auto Scaling) 지원 환경과 미지원 환경을 오픈마루 APM을 사용하여 비교
- Peak 시점이 다른 통계조사에 대해 사람의 개입없이 자동자원할당이 가능한지 테스트
- 비교를 위해 동일한 샘플 애플리케이션으로 동일한 부하로 테스트

시나리오 번호	테스트 시나리오	테스트 시나리오에서 확인사항
T-01	기존 나라통계 환경 인스턴스 개수 한정된 환경	자동자원할당이 더 많은 부하를 처리할 수 있는지 비교 할 Base 테스트
T-02	전국사업체조사 Peak일 때 자동 자원할당이 되는 환경에서 부하테스트	자동자원할당 환경에서 더 많은 부하를 처리할 수 있는지 T-01과 비교
T-03	초중고 사교육비조사 Peak일 때 자동 자원할당이 되는 환경에서 부하테스트	Peak시간이 다른 통계조사에 대해 사람의 개입없이 처리가 가능한지 확인

- ▶ 부하테스트 도구 : JMeter v5.2
- ▶ 부하테스트 방법 : 400 가상유저, Ramp Up 5분, 5분간 부하 유지
- ▶ 인스턴스 개수 : T-01 : 5개, T-02~T-03 : 5 ~ 10개 Auto Scaling 설정

T-01 : 인스턴스 개수 한정된 환경(기존 나라통계)



- 부하에 따른 컨테이너 자동확장으로 응답시간 보장과 TPS 증가

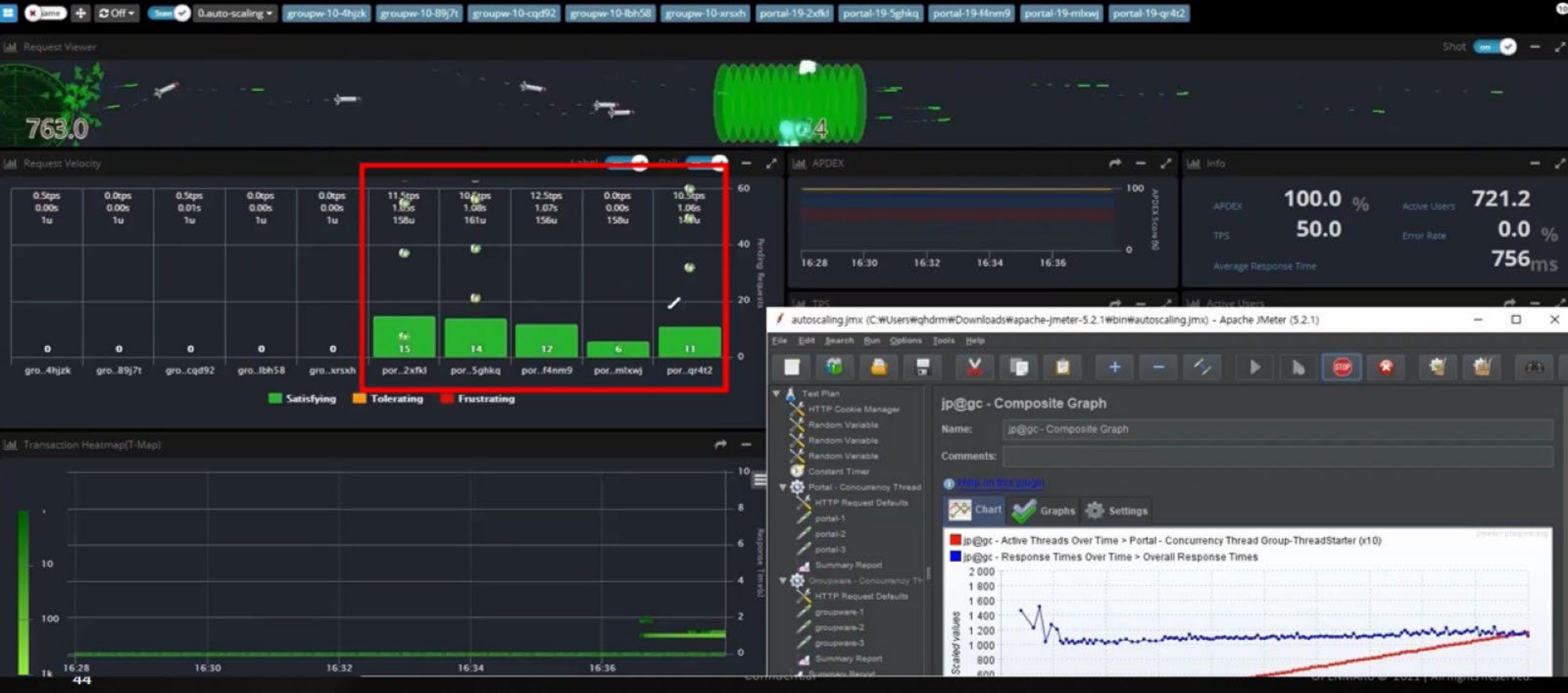

T-02 : 전국사업체조사 Peak일 때 자동부하분산 환경 부하테스트



- 부하에 따른 컨테이너 자동확장으로 응답시간 보장과 TPS 증가

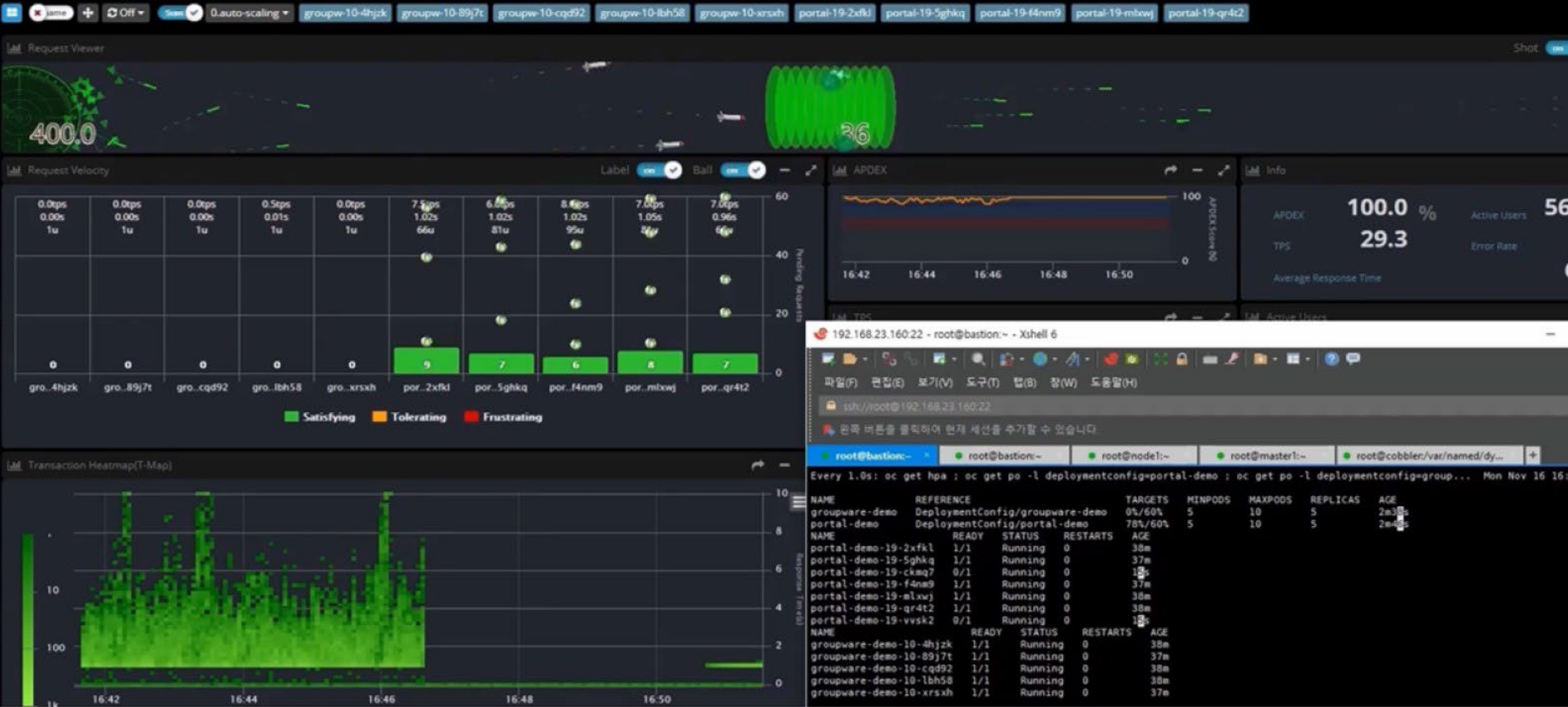

T-03 : 초중고 사교육비조사 Peak일 때 자동부하분산 환경 부하테스트



WAS / Dashboards / 대시보드

0.auto-scaling groupw-10-4hjzk groupw-10-89j7t groupw-10-cqd92 groupw-10-lbh58 groupw-10-xrsxh portal-19-2xfkl portal-19-5ghkq portal-19-f4nm9 portal-19-mlxwj portal-19-qr4t2

Request Viewer

Request Velocity

Label	Request Velocity	APDEX
gro_4hjzk	9.0tps 1.07s 166u	100
gro_89j7t	7.0tps 1.00s 99u	100
gro_cqd92	8.5tps 1.54s 99u	100
gro_lbh58	8.0tps 1.20s 100u	100
gro_xrsxh	6.5tps 1.82s 97u	100
por_2xfkl	0.5tps 0.00s 1u	100
por_5ghkq	0.0tps 0.00s 1u	100
por_f4nm9	0.5tps 0.00s 1u	100
por_mlxwj	0.5tps 0.00s 1u	100
por_qr4t2	0.0tps 0.00s 1u	100

Transaction Heatmap(T-Map)

```

root@bastion:~ - Xshell 6
ssh/root@192.168.23.160:22
root@bastion:~
root@bastion:~
root@node1:~
root@master1:~
root@cobbler/var/named/dy...
Every 1.0s: oc get hpa ; oc get po -l deploymentconfig=portal-demo ; oc get po -l deploymentconfig=group... Mon Nov 16 17:07:03 2015
NAME REFERENCE TARGETS MINPODS MAXPODS REPLICAS AGE
groupware-demo DeploymentConfig/groupware-demo 93%/60% 5 10 5 18m
portal-demo DeploymentConfig/portal-demo 0%/60% 5 10 5 3m3s
NAME READY STATUS RESTARTS AGE
portal-demo-19-2xfkl 1/1 Running 0 54m
portal-demo-19-5ghkq 1/1 Running 0 52m
portal-demo-19-f4nm9 1/1 Running 0 52m
portal-demo-19-mlxwj 1/1 Running 0 54m
portal-demo-19-qr4t2 1/1 Running 0 54m
NAME READY STATUS RESTARTS AGE
groupware-demo-10-4hjzk 1/1 Running 0 54m
groupware-demo-10-89j7t 1/1 Running 0 52m
groupware-demo-10-cqd92 1/1 Running 0 54m
groupware-demo-10-jz9bh 0/1 Running 0 10s
groupware-demo-10-jzj6z 0/1 Running 0 10s
groupware-demo-10-jz36e 1/1 Running 0 10s
    
```

DEMO - 부하 테스트 결과 비교

- 기존환경과 비교하여 자동자원할당이 되는 환경이 1.7 배 많은 양을 처리하며, 평균응답시간이 2.5 배 빠름

Peak 시점이 다른 통계조사에 대해 별도 개입없이 자동자원할당이 가능함을 확인

테스트 케이스	테스트 내용	시뮬레이션 테스트 환경	처리량	처리량 비교	평균응답시간	응답시간비교	최소응답시간	최대응답시간	TPS
T-01	자동자원할당이 안 되는 환경에서 부하테스트	기존 나라통계 환경	53,582	100%	2,374	100%	1,010	19,979	88
T-02	Peak 시점이 다른 자동 자원할당이 되는 환경에서 부하테스트	전국사업체 조사 Peak 일 때 환경	93,869	169%	919	258%	10	4,589	155
T-03	Peak 시점이 다른 자동자원할당이 되는 환경에서 부하테스트	초중고 사고육비 조사 Peak일 때 환경	91,394	164%	971	244%	10	5,134	151

T-01 자동자원할당 안되는 기존 환경 응답시간분포

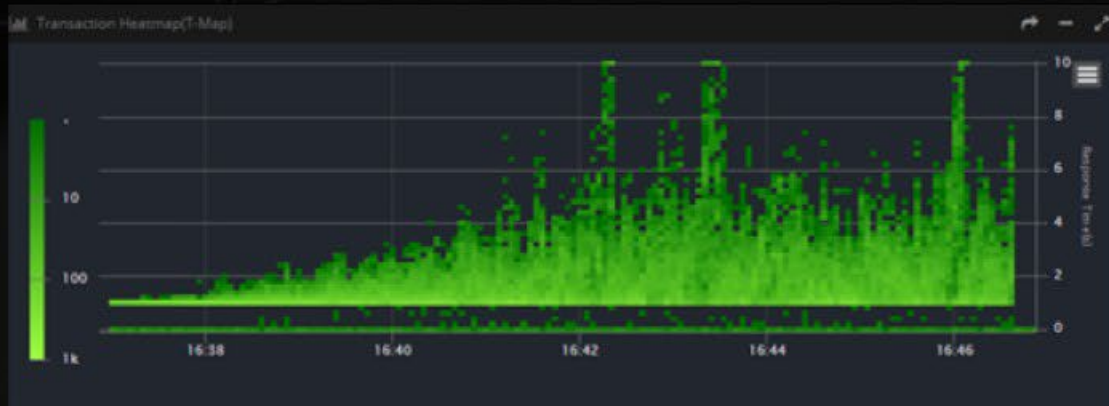

T-02/03 자동자원할당이 되는 환경 응답시간분포

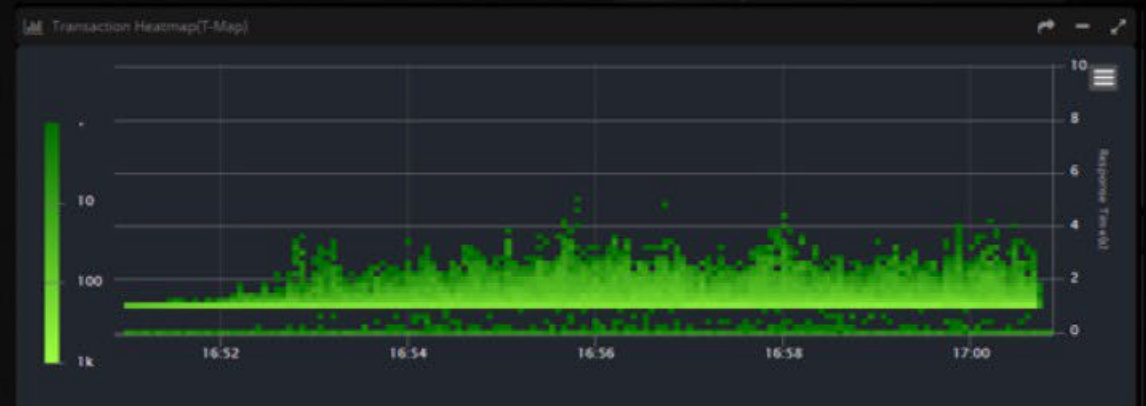

Cloud Native 기술을 통한 Open Hybrid Cloud 구현



데모로 이해하는 클라우드 네이티브
- 하이브리드 클라우드 데모

클라우드 네이티브 특징

- 클라우드 네이티브는 작고, 가볍고 손쉽게 배포
- 클라우드 환경에서의 →서비스 배포는 전세계에 한번의 클릭으로 애플리케이션 배포 →전세계를 상대로 서비스 가능



Source : 클라우드 네이티브 추진 시 고려사항 (교육 교재)
클라우드 네이티브 기반 행정·공공 서비스 확산 지원 - 한국지능정보사회진흥원

하이브리드 클라우드 데모 - 사용자 증가 자동 확장

- 하이브리드 클라우드로 운영되는 포털을 접속하는데 자동확장이 필요한 사용자 폭주상태를 가정
- 내부 클라우드와 외부 클라우드에 모두 동일한 홈페이지 서비스를 하고 프라이빗 30% vs. 퍼블릭 70% 로 운영 중

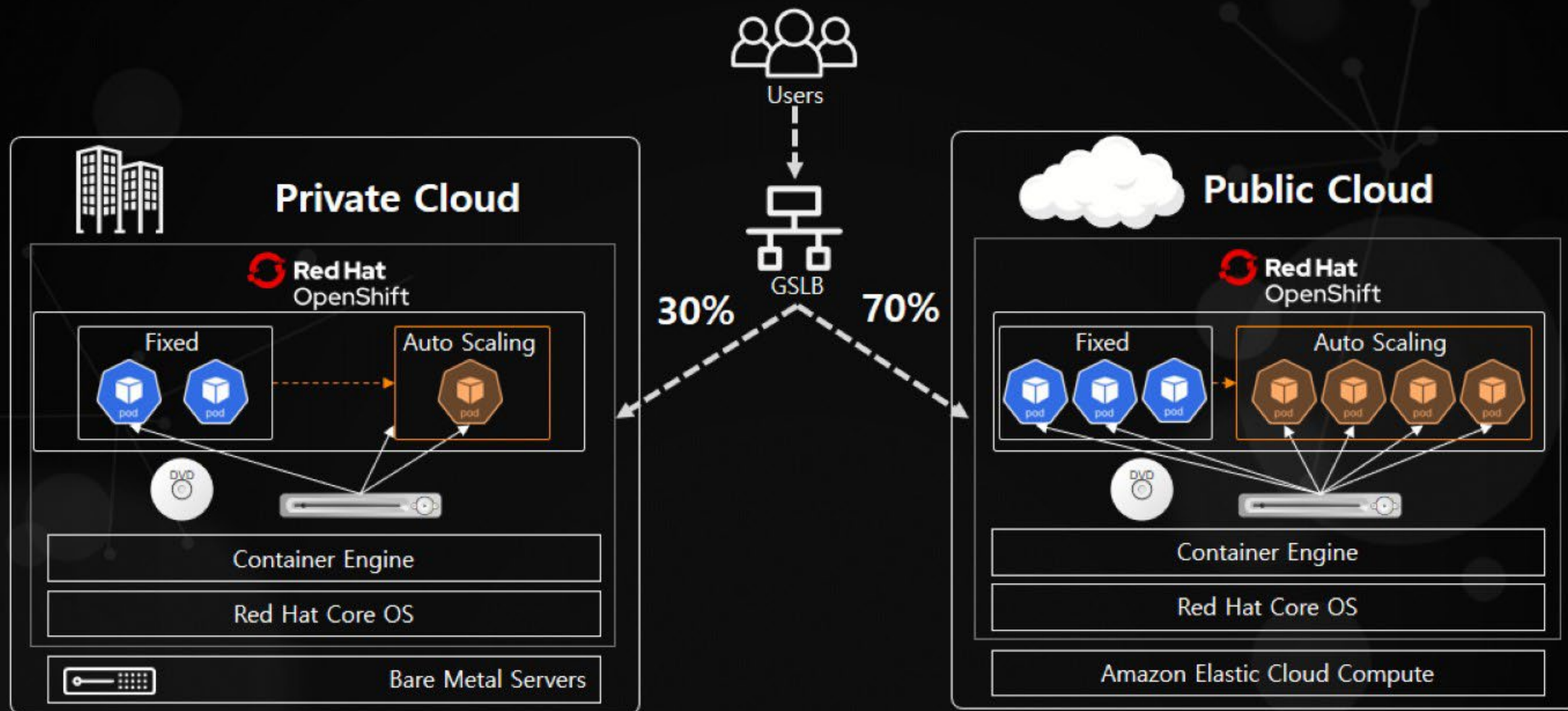

하이브리드 클라우드 데모 - 전자정부 F/W 포탈에 대한 글로벌 서버 부하 분산

- GSLB (Global Server Load Balancing)을 통한 업무 부하 분산 데모
- 전자정부 F/W 포탈 서비스를 내부와 외부 클라우드에서 동시 운영

<input checked="" type="checkbox"/>	portal.egov.openmaru.io	가중치 기반
<input type="checkbox"/>	portal.egov.openmaru.io	가중치 기반
<input type="checkbox"/>	private.egov.openmaru.io	단순
<input type="checkbox"/>	public.egov.openmaru.io	단순

<https://portal.egov.openmaru.io>



30%

70%

<https://private.egov.openmaru.io>

<https://public.egov.openmaru.io>



하이브리드 클라우드 데모 - 자동 확장 이전



하이브리드 클라우드 데모 - 자동 확장 이후

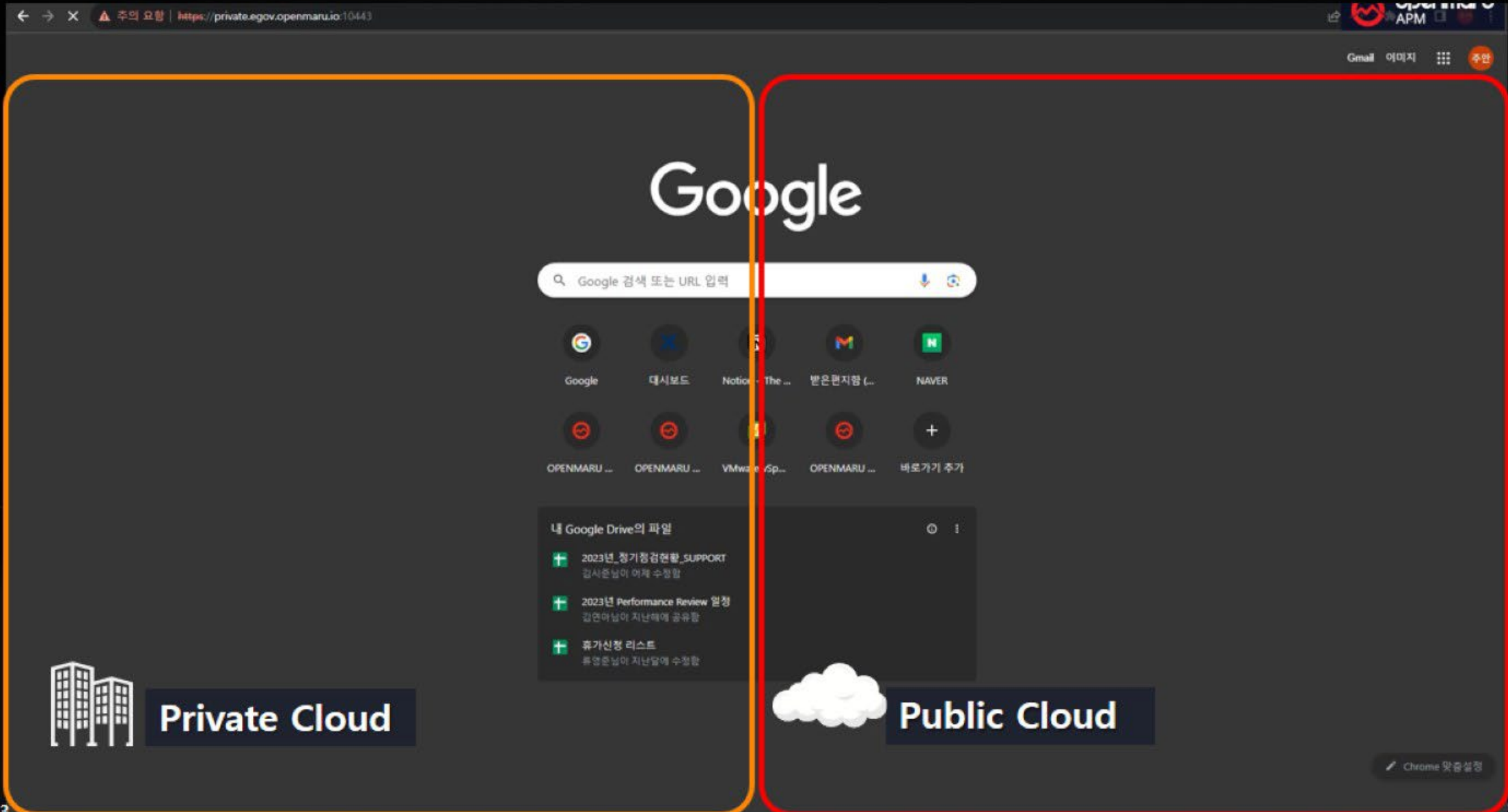

Private Cloud

Public Cloud

하이브리드 클라우드 데모 – Active Active DR

- 하이브리드 클라우드로 운영되는 포털을 접속하는데 자동확장이 필요한 사용자 폭주상태를 가정
- 내부 클라우드와 외부 클라우드에 모두 동일한 홈페이지 서비스를 하고 프라이빗 30% vs. 퍼블릭 70% 로 운영 중

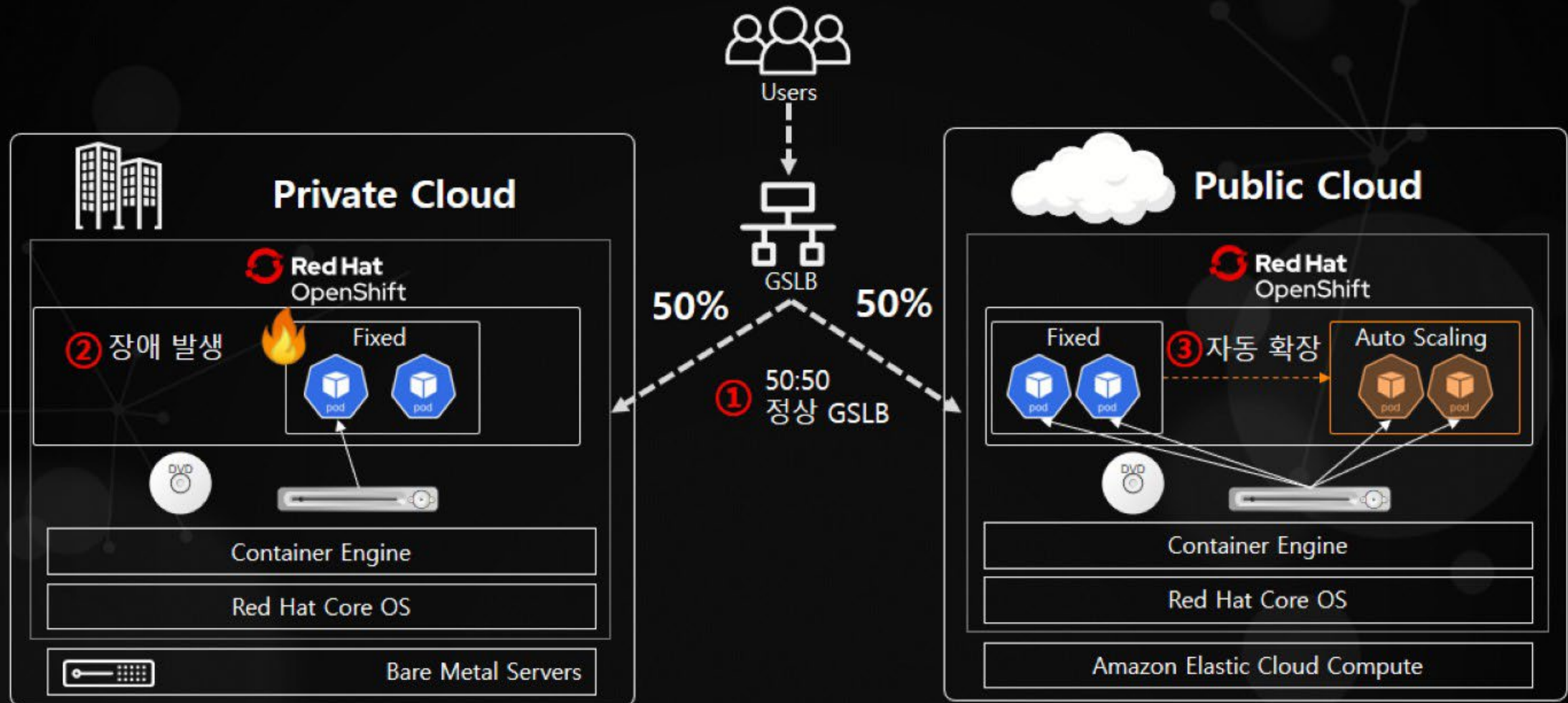

하이브리드 클라우드 데모 - 장애 발생 이전 Active-Active GSLB



하이브리드 클라우드 데모 – Public Cloud 에서 부하에 따른 자동확장

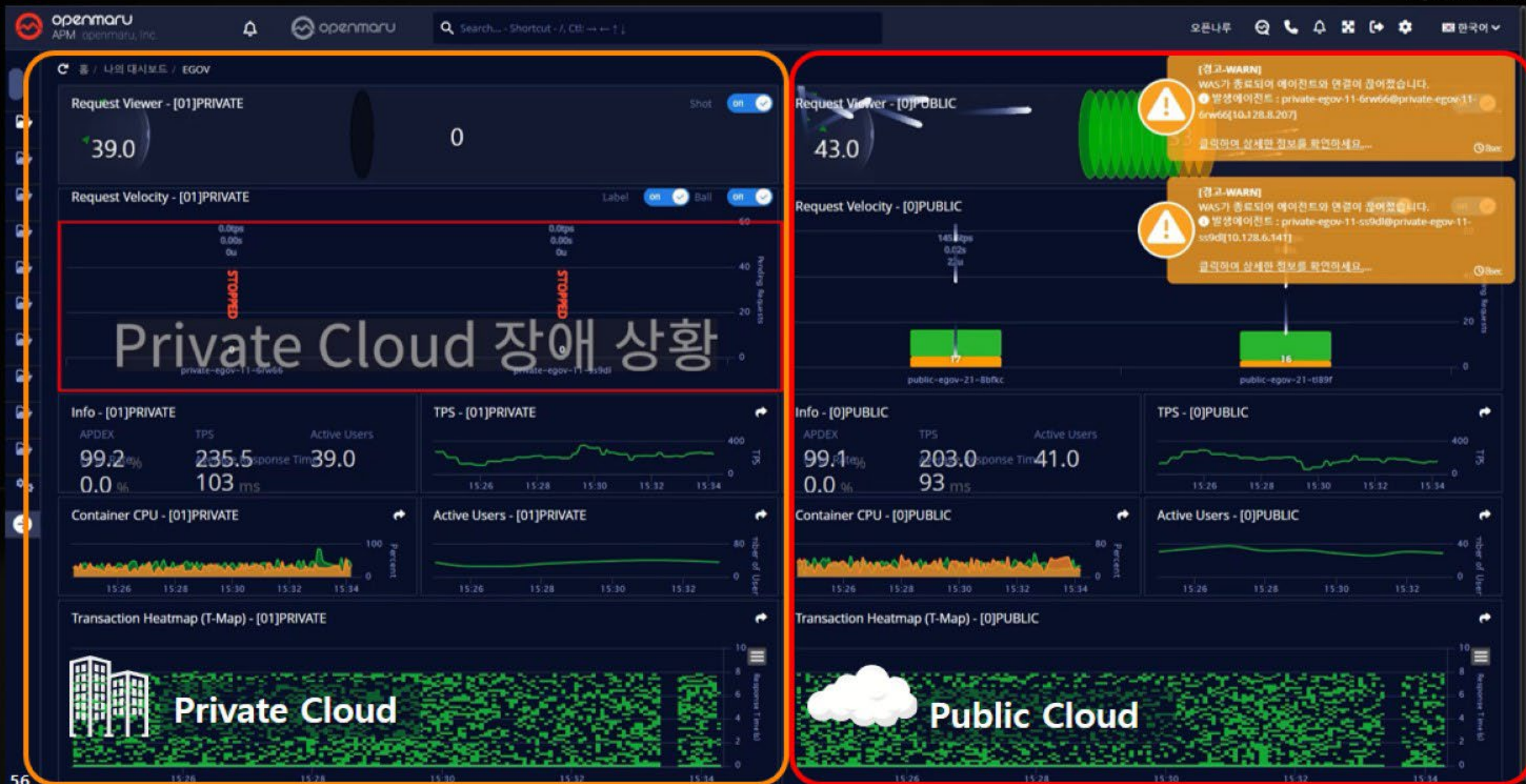

Cloud Native 기술을 통한 Open Hybrid Cloud 구현

어떤 공공업무에
클라우드 네이티브의
적용이 가능할까요?

K LINE

클라우드 네이티브 대상 업무선정 방향 (전문가 의견)

클라우드 네이티브 업무는 학계, 업체, 정부정책을 반영하여 대상을 선정할 수 있습니다.



서비스 복잡도가 높은 시스템

- 마틴파울러(2015, 최초 용어정의): “마이크로서비스는 복잡한 시스템에서 유용할 때 MSA 전환”



명확한 경계가 가능한 시스템

- 샘뉴먼(2019, 저서): “해당분야를 제대로 이해하지 못해 적절한 경계를 찾기 어렵다면 MSA 전환 불리”



더 이상 확장할 수 없는 한계지점에 도달한 시스템

- 수잔파울러(2019, 저서): “확장성 한계로 인해 심각한 안정 문제 발생하여, 개발생산성·효율성 저하 시 MSA 전환”

클라우드 네이티브 대상 업무선정 방향 (전문가 의견)

- 클라우드 네이티브 업무는 학계, 업체, 정부정책을 반영하여 대상을 선정할 수 있습니다.



정부내 전환가능 업무 식별

- SRM, CRM, ERP 등의 전환가능 업무

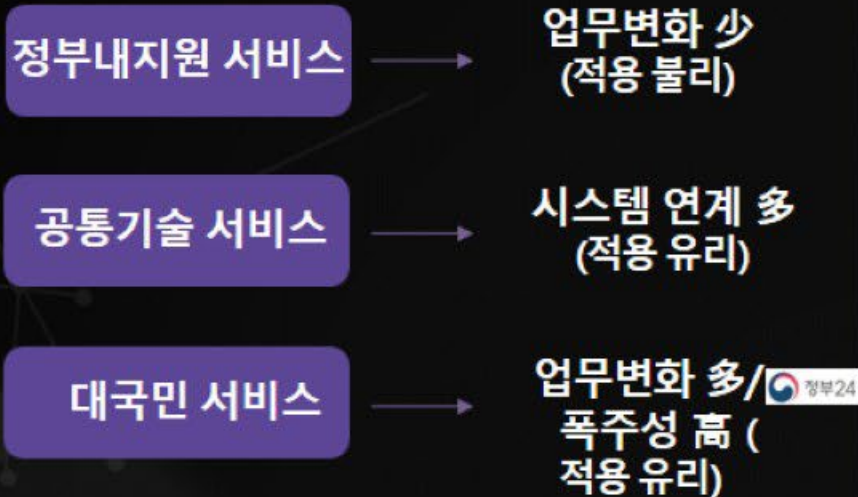

기관·시스템특성을 반영한 업무선정

- 시스템 특성 반영 (시스템복잡성)



※ 국가및기초자치 단체226, 공공기관 338개기관업무대상

- 정부정책 특성 반영 (제도개선이많은업무)

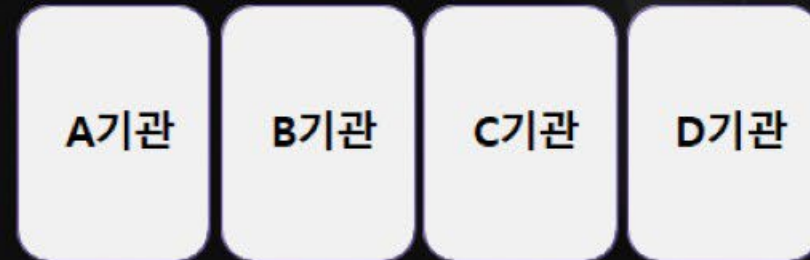

Source : 클라우드 네이티브 추진 시 고려사항 (교육 교재)
클라우드 네이티브 기반 행정·공공 서비스 확산 지원 - 한국지능정보사회진흥원

클라우드 네이티브 적용 검토

- 공공 클라우드 전면 전환에 따른 클라우드 네이티브 상호 운용성 확보하여 서비스 간 연결



공공클라우드 전면 전환 사업진행

- ✓ 공공기관 전면전환비율 (목표)

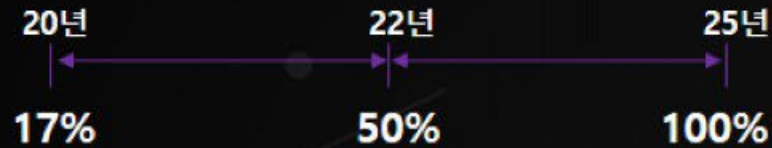

- ✓ 공공 (G-클라우드, 자체), 민간클라우드 센터

공공 클라우드센터
54%

민간 클라우드센터
46%



공공클라우드 센터 상호운용성 확보

- ✓ 디지털정부 서비스 개발환경인 클라우드 표준 플랫폼으로 고도화 필요

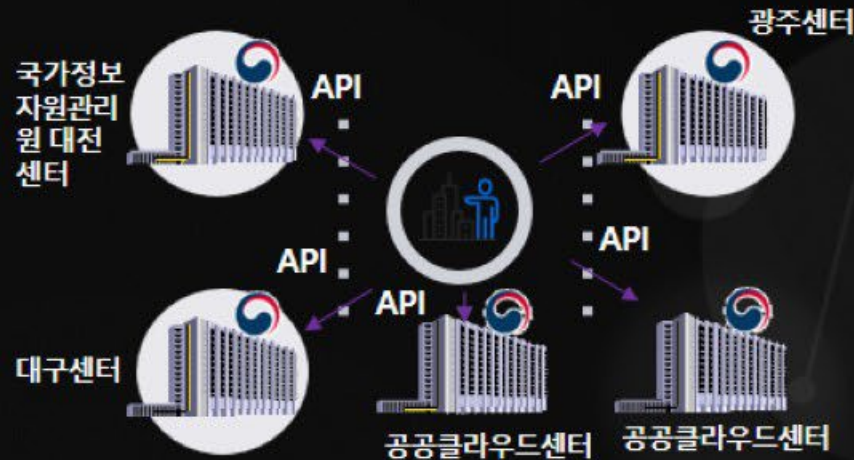

※ 마이크로서비스아키텍처에서는API로멀티센터의서비스를통합제공

Source : 클라우드 네이티브 추진 시 고려사항 (교육 교재)
클라우드 네이티브 기반 행정·공공 서비스 확산 지원 - 한국지능정보사회진흥원

정보시스템 자가 진단 체크리스트

현행 정보시스템에 대한 체크리스트를 도출하였으며, 6개 이상 “Y”응답시,
클라우드 네이티브 도입이 필요한 것으로 판단할 수 있습니다.



정보시스템 자가진단 체크리스트 예시

구분(목표)	자가진단항목	답변
안정적 서비스 운영	① • 초기개발비의 약 15%이상을 매년 추가개발 및 유지보수 비용으로 사용하고 있습니까?	✓
	② • 다양한 원인에 의한 장애 발생 시 장애복구(예시스템증설, 업그레이드 등)를 위해 서비스를 중단한 적이 있습니까?	✓
	③ • 특정시점(년, 월, 주, 시)에 트래픽이 증가로 접속지연으로 불만이 제기된 적이 있습니까?	
업무 및 기술 변화 대응	④ • 수시로 정책, 업무 요건 등의 변화에 따른 요구사항에 대해 신속한 대응이 필요합니까?	
	⑤ • 디지털 신기술(빅데이터, AI, 블록체인, IoT 등) 적용 및 다양한 언어 및 다양한 오픈소스에 대한 요구사항 반영이 필요합니까?	✓
	⑥ • 소규모 서비스 단위로 기능과 DB의 명확한 분리가 가능하고, 독립적 단위로 실행이 가능합니까? (공통 기능 및 데이터 사용, 타 시스템과의 연계성, 서비스 의존관계 등 확인)	✓
개발 품질 향상	⑦ • 시스템 개발 및 운영시 개발 및 운영 조직의 분리에 따라 의사소통, 개발 및 배포 지연 등의 문제가 존재합니까?	✓
	⑧ • 소스코드의 복잡성으로 서비스 확장이 곤란하여 서비스 분리 및 소스코드 개선이 필요합니까?	✓
개발기간	⑨ • 개발된 SW를 형상관리 시스템에 커밋 후 개발계, 검증계, 운영계 서버에서 빌드, 테스트, 배포하는 과정에 빌드-테스트-배포 도구를 사용하지 않거나 부분적으로 사용하고 있습니까?	
	⑩ • 현행 시스템의 배포주기를 단축하고 싶습니까?	

6개 이상
“YES”
응답 시
도입
검토

발주자 안내서 - 클라우드 네이티브 정보시스템 구축

- 발주기관에서 클라우드 기반 정보화 사업을 기획하고 발주하기 전에 발주자 안내서를 통해 클라우드 네이티브의 개념, 주요 기술 등을 이해하고 도입 적합성을 검토

클라우드 네이티브 정보시스템 구축을 위한

발주자 안내서



- 사업 추진 방향성과 사업 범위 작성 시 MSA, 컨테이너, 데브옵스 및 CI/CD 구성요소 관련 내용을 포함하여 클라우드 네이티브 사업임을 명시한다.

[그림 5-2] 사업 추진 방향성 작성 예시

MSA, 컨테이너 구성요소를 포함하여 사업 추진 방향성 작성

- MSA 기반의 컨테이너 형태로 구현된 공간정보 서비스 기능(공간정보 표준 프레임워크)을 효율적으로 운영 관리하기 위한 개방형 공간정보 플랫폼 구축
- 서비스 수요 증감에 따라 유연하게 컨테이너가 확장 및 축소가 가능한 운영관리 기능 및 컨테이너 동작 여부에 따른 장애 조치 가능 제공

[출처: 디지털 관공자원 통합관리시스템 재구축 및 운영 제안요청서, 한국관공공사]

[그림 5-3] 사업 범위 작성 예시

MSA, 컨테이너, CI/CD 구성요소가 포함된 사업 범위 작성

- 다중화 기반 마이크로 서비스 구축
 - (마이크로 서비스 아키텍처 구축) 컨테이너 관리 기능, API 게이트웨이 관리 기능
 - (전자정부 표준프레임워크 적용) 실행환경 구성, 개발환경 구성, 운영환경 구성, 관리환경 구성
 - (인프라 구축) 인프라 가상화 자동화 구현, HW-SW 구축, 보안관리
- 마이크로서비스 기반의 잘 정의된 API를 통해 콘텐츠를 제공하는 콘텐츠 관리 기능 중심으로 시스템 구축
- 마이크로서비스를 독립적으로 개발/배포/관리할 수 있는 프레임워크 제공
 - * 컨테이너 관리: 여러 대의 서버에서 여러 개의 컨테이너를 편리하게 관리하도록 서비스 예시 컨테이너 오케스트레이션 등 자동화 기반의 컨테이너 배포 구현
- 마이크로서비스 구현을 위한 가상화/자동화 환경 제공
 - * 가상화: 물리적/논리적 서버 클러스터 구성을 통해 시스템 가용성 향상 및 가상 서버 복제 및 수명 확장을 통해 시스템 확장성 확보
 - * 자동화: 서비스 요청관리, 수요관리, 변경관리 등 사용자의 서비스 요청에 대한 해당 서비스를 사용자에게 제공하기 위해 다음과 같은 자동화된 서비스 제공관리 환경 구축

[출처: 디지털 관공자원 통합관리시스템 재구축 및 운영 제안요청서, 한국관공공사]

[그림 5-5] 상세 요구사항 작성 예시

요구사항 분류	클라우드 서비스 요구사항
요구사항 고유번호	CSR-003
요구사항 명칭	컨테이너 기반 서비스 예시 및 오케스트레이션 구현
요구사항 상세 설명	<ul style="list-style-type: none"> 여러 대의 서버에서 여러 개의 컨테이너를 편리하게 관리하도록 서비스 예시 가능 제공 컨테이너를 적절한 서버에 배포하고 상태를 유지하기 위한 스케줄링 여러 대의 서버를 1대의 서버처럼 관리하고, 가상 네트워크를 이용해 접근하기 위한 클러스터링 컨테이너의 IP/포트정보를 서비스 레지스트리에 저장하며, 동적으로 변화하는 리소스의 위치를 API 게이트웨이가 검색하기 위한 서비스 디스커버리 기능 제공 API 요청에 대한 최적의 경로를 지원하기 위한 다양한 API 라우팅 구현 서비스 간 부하 분산을 위한 로드밸런싱 오로스케일링 시 서버 수 지정, 서버의 사양 정의, 서버 실행 시작자의 워밍업 시간 지정 등 트래픽 집중에 서버, 스토리지, 네트워크 등 인프라 자원의 자동 확장 및 축소를 자동화하여 서비스 상태에 따른 적정 서버 유지를 통해 유연한 서비스를 제공하도록 오로스케일링 지원 특정 서비스에 오류가 발생하거나 실행 실패 시 신속하게 이전 버전으로 되돌아가도록 복구(Rollback) 기능 지원 표준화된 로그 이벤트 수집 및 분석, 서비스 간 호출 추적 및 성능 관리 등 로깅 및 로그 분석 등

[출처: 나라장터, 클라우드 네이티브 관련 제안요청서 참조]

요구사항 분류	클라우드 서비스 요구사항
요구사항 고유번호	CSR-004
요구사항 명칭	API 게이트웨이 관리 기능
요구사항 상세 설명	<ul style="list-style-type: none"> API 호출을 위한 토큰 발급 및 인증, 엔드포인트별 API 호출 인증 및 인가, 접근 정책에 특정 클라이언트와 API 호출 불허에 의한 접근 제어 기능 등 API 인증 및 인가 처리 동일 API를 클라이언트나 마이크로서비스에 따라 다른 엔드포인트를 통해 서비스를 제공하도록 API 라우팅을 지원하고, 동일 API를 여러 개의 클라이언트/마이크로서비스 별로 엔드포인트 제공 로그인, 인증 등 공통 기능을 중복 개발 또는 처리하지 않도록 요청과 응답의 표준화 및 공통 로직 처리 동일 API를 HTTP, REST, XML, 웹 서비스 등 클라이언트와 마이크로서비스별로 상이한 프로토콜로 서비스하기 위한 프로토콜 변환 처리 동기, 비동기 등 API를 호출하는 메시지 패턴을 변경할 수 있도록 메시지 호출 패턴 변환 기능 제공 호출 횟수, 전송 용량, 네트워크 대역폭 등 서비스 레벨을 클라이언트나 마이크로 서비스별로 조정할 수 있도록 QoS(Quality of Service) 설정 가능 제공 API 호출 패턴 분석, API 호출 실행 및 접근 상태 분석, 요청 IP/클라이언트/일시 등 API 호출에 대한 로깅 및 모니터링 등

[출처: 나라장터, 클라우드 네이티브 관련 제안요청서 참조]

개발자 안내서 - 클라우드 네이티브 정보시스템 구축

- 클라우드 관련 정보화 사업을 준비하는 중앙행정기관, 지방자치단체, 공공기관 등 발주자와 클라우드 네이티브 정보 시스템 구축 및 운영 사업에 참여하거나 관심이 있는 개발자

클라우드 네이티브 정보시스템 구축을 위한
개발자 안내서

행정안전부
NIA 한국지능정보사회진흥원

[그림 7-6] 참고, 도메인, 서브 도메인, 바운디드 컨텍스트

도메인 개념	<ul style="list-style-type: none"> 소프트웨어가 해결해야 할 문제 영역 도메인은 서브 도메인으로 구성됨 세부 업무 영역 또는 조직 단위
서브 도메인 개념	<ul style="list-style-type: none"> 도메인 내 문제 해결을 위해 도메인을 여러 개의 서브 도메인으로 나눔 서브 도메인은 핵심, 지원, 일반 서브 도메인으로 분류됨 핵심 서브 도메인: 핵심적인 비즈니스 로직이 담긴 영역으로, 차별화된 영역 지원 서브 도메인: 핵심 서브 도메인을 기능적으로 보조할 수 있는 영역 일반 서브 도메인: 범용적으로 사용될 수 있는 도메인
바운디드 컨텍스트 개념	<ul style="list-style-type: none"> 도메인의 문제를 해결하기 위한 솔루션 영역 도메인 모델이 존재하는 명시적인 경계 바운디드 컨텍스트는 전체 비즈니스 도메인을 여러 개의 서브 도메인으로 나눔 후, 서브 도메인 내 동일한 맥락을 경계로 구분하여 바운디드 컨텍스트를 도출함
바운디드 컨텍스트, 서브 도메인, 마이크로서비스 관계	<ul style="list-style-type: none"> 바운디드 컨텍스트와 서브도메인의 관계는 1:1이 이상적임 바운디드 컨텍스트가 커질수록 더 작은 단위로 분할 가능하므로 1:N 관계가 될 수도 있음

[그림 7-24] 클라우드 네이티브 애플리케이션 아키텍처 참조 모델

범례
내부 아키텍처
외부 아키텍처

K8S 클러스터 구성 : (마스터노드/워커 노드)
- 운영환경
- 개발/검증 환경

1 API 게이트웨이
- 인증/인가
- API 조합

2 서비스 메시
- 서비스 발견
- 서비스 리우팅
- 로드밸런싱
- 설정관리

3 런타임 플랫폼 (컨테이너)
- 컨테이너 관리

4 CI/CD
- 형상관리
- 빌드 자동화
- 빌드 이미지 저장소
- 배포 자동화

5 백엔드 서비스
DB
스토리지
MQ
캐시

6 텔레메트리
- 모니터링

[출처: 가트너, IBM 등 자료 분석 정리]

레거시와 클라우드 네이티브 애플리케이션 전환

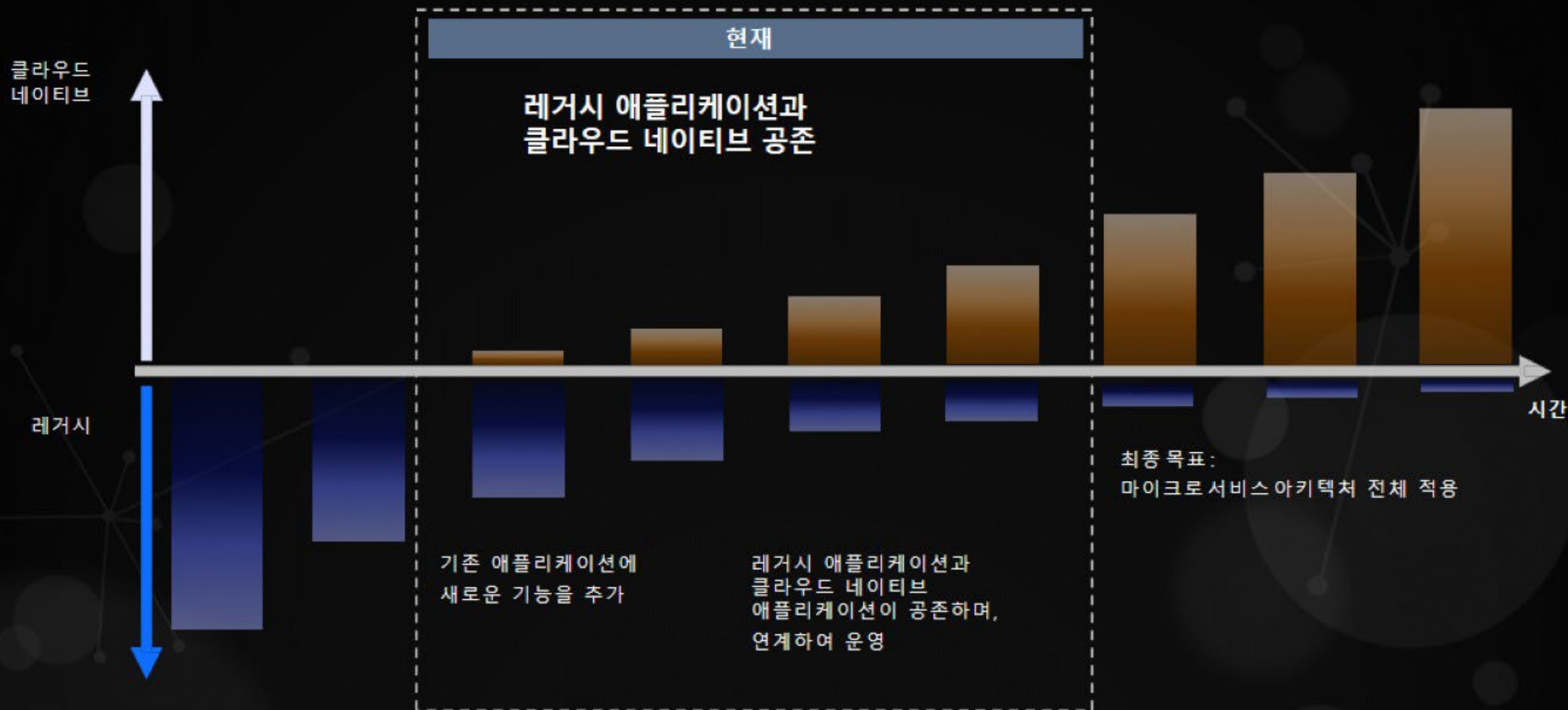

Source : IBM



Application Centric Infrastructure

Legacy 시스템 구축 vs. 클라우드 네이티브 구축



openmaru

시스템마다 Web/WAS/DB 형태로 구축

S/W 를 플랫폼에서 제공 - 개발에만 집중

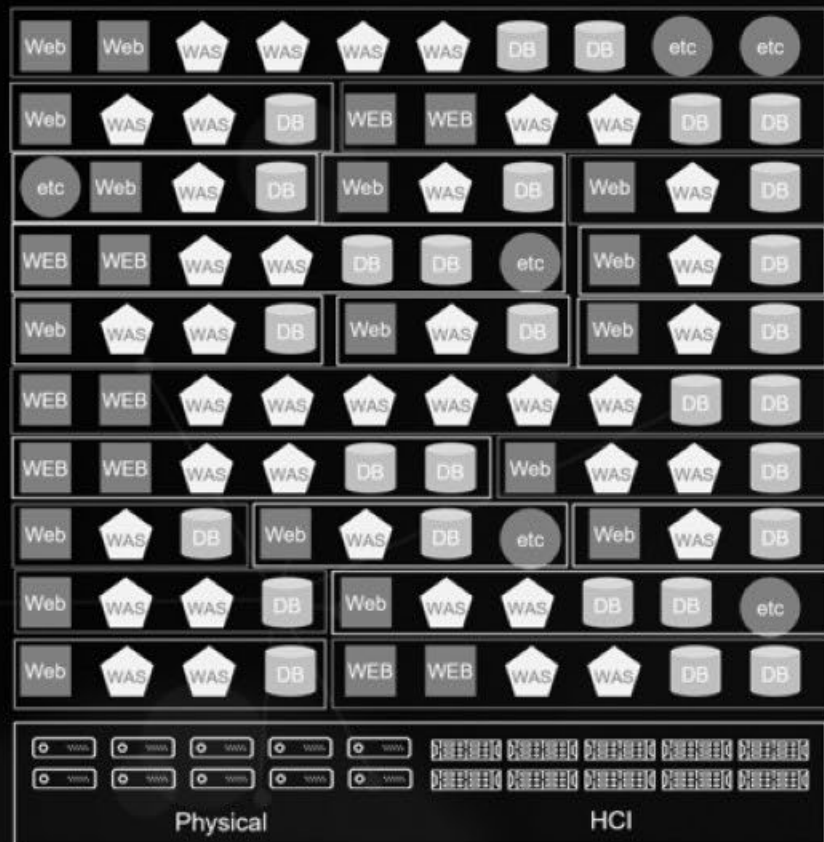

- 물리서버나 가상화 형태로 WEB/WAS/DB 3 티어로 구축
- Guest OS 에 따른 OS 라이선스 이슈와 보안 솔루션 구매 비용 발생

- 애플리케이션에 필요한 S/W 만 컨테이너로 배포
- 클라우드 네이티브로 전환, DevOps, CD/CD 기반

머신 중심에서 애플리케이션 중심 인프라로 변화

- 컨테이너화는 데이터 센터를 머신 중심에서 애플리케이션 중심으로 전환
 - 개발자와 운영팀에게 서버와 운영 환경에 대한 세부 사항을 추상화
 - 운영 중인 애플리케이션과 개발자에 미치는 영향을 최소화하면서 새로운 하드웨어 또는 운영 환경을 업그레이드하여 인프라팀에게 유연성을 제공
 - 서버의 CPU와 메모리 정보 뿐만 아니라 애플리케이션과 관련한 매트릭을 연결하여 오토 스케일링



Machine Centric Infrastructure



Application Centric Infrastructure



AS IS – 인프라 구성

- 웹서버, WAS 서버, 데이터베이스 의 역할 별로 티어를 나눈 3 티어 구조
 - 각 티어 별로 확장과 관리

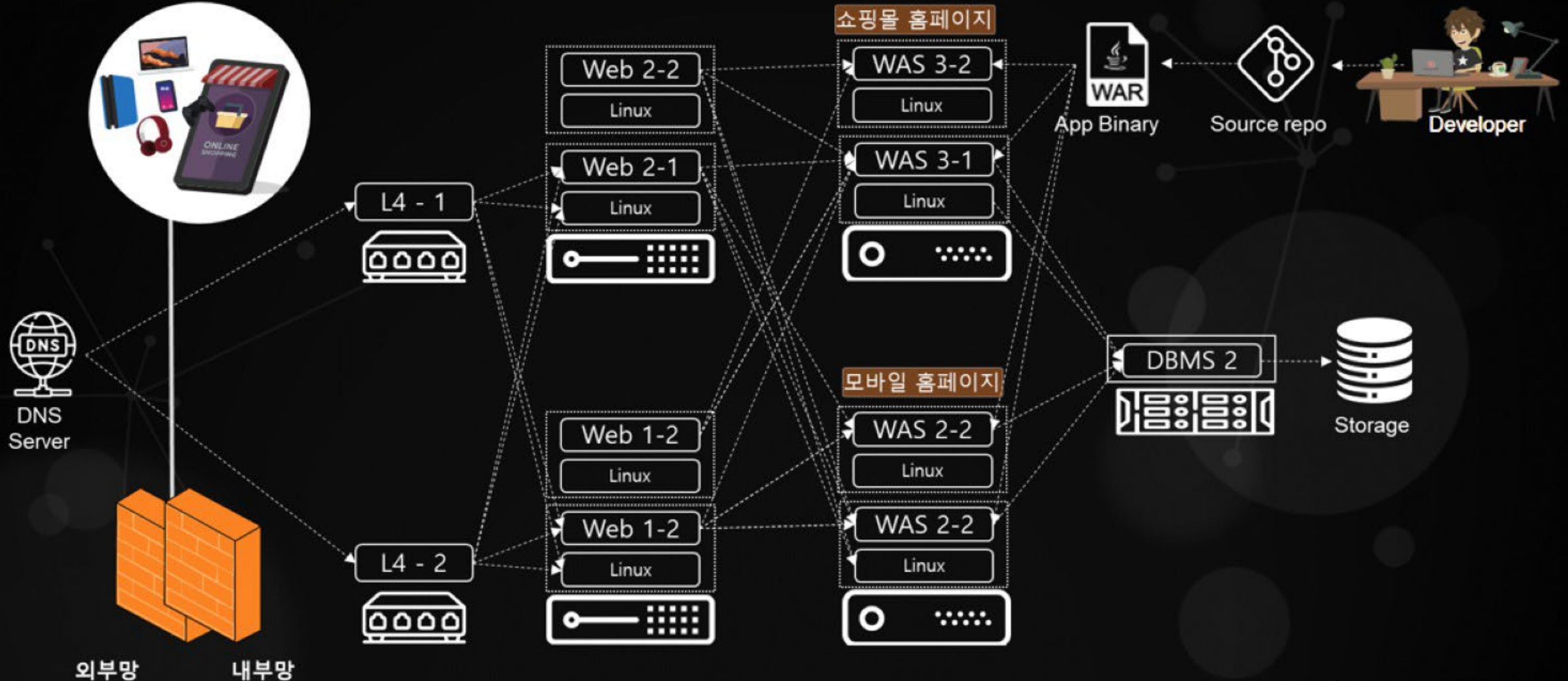

AWS 클라우드 기반 구성

- Public 클라우드로 전환하지만 가상머신을 사용하는 것은 같기 때문에 AS-IS 시스템만큼 관리가 필요
 - EC2 = 가상머신, ELB = L4, VPC = VLAN, RDS = RAC

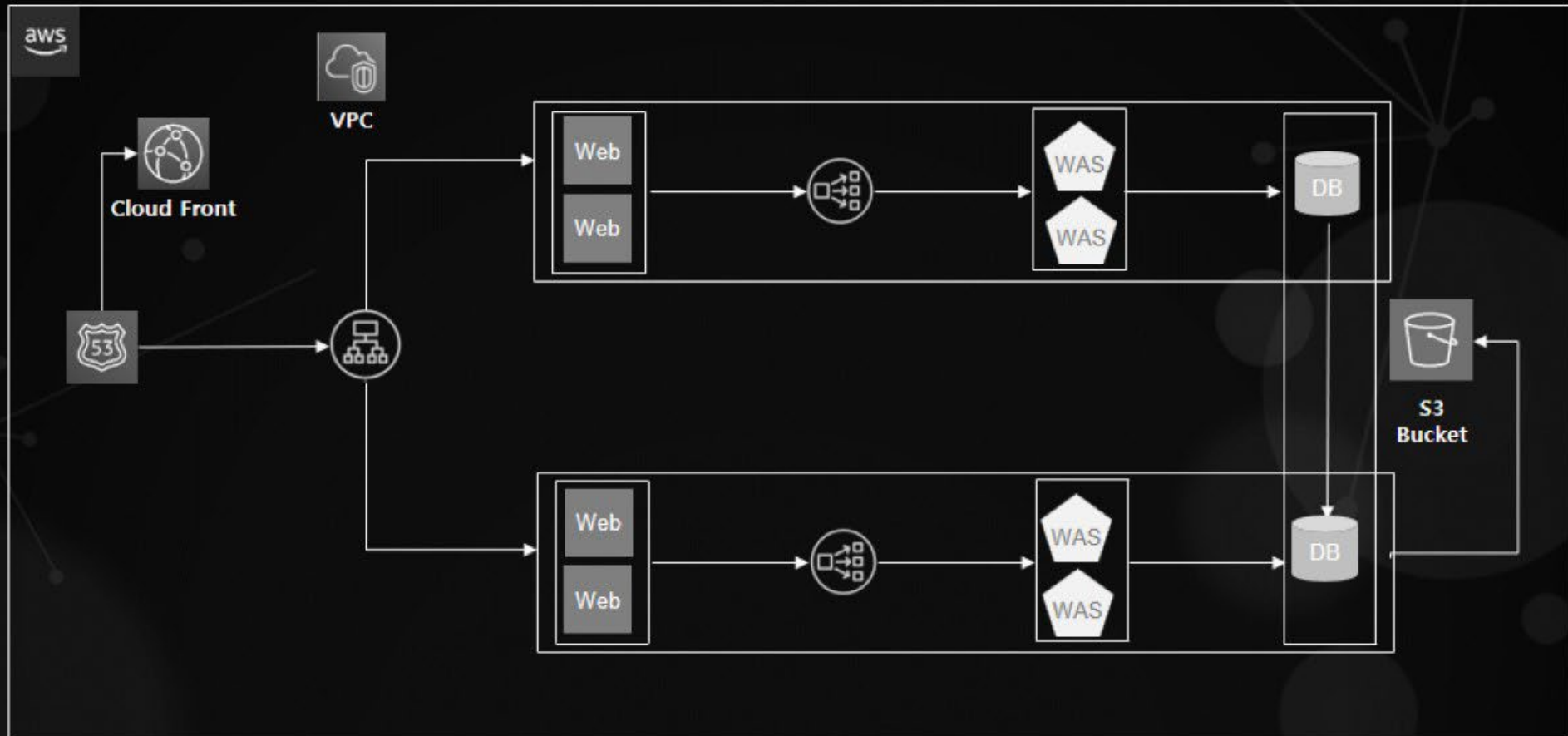

Legacy 시스템 구축 vs. 클라우드 네이티브 구축



openmaru

시스템마다 Web/WAS/DB 형태로 구축

S/W 를 플랫폼에서 제공 - 개발에만 집중

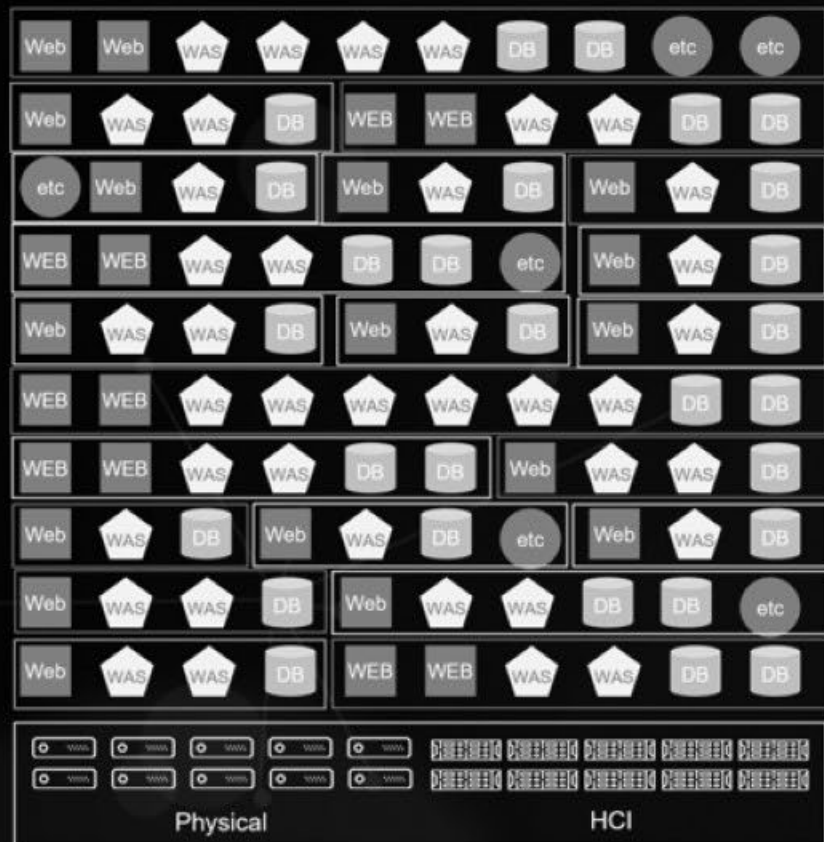

- 물리서버나 가상화 형태로 WEB/WAS/DB 3 티어로 구축
- Guest OS 에 따른 OS 라이선스 이슈와 보안 솔루션 구매 비용 발생

- 애플리케이션에 필요한 S/W 만 컨테이너로 배포
- 클라우드 네이티브로 전환, DevOps, CD/CD 기반

가상화 VS 컨테이너 비교 - 비용적인 측면

- 가상화 대비 Guest OS 유지보수, 라이선스, 관리비용 제거
- 서버 접근제어를 비롯한 보안 솔루션 제거

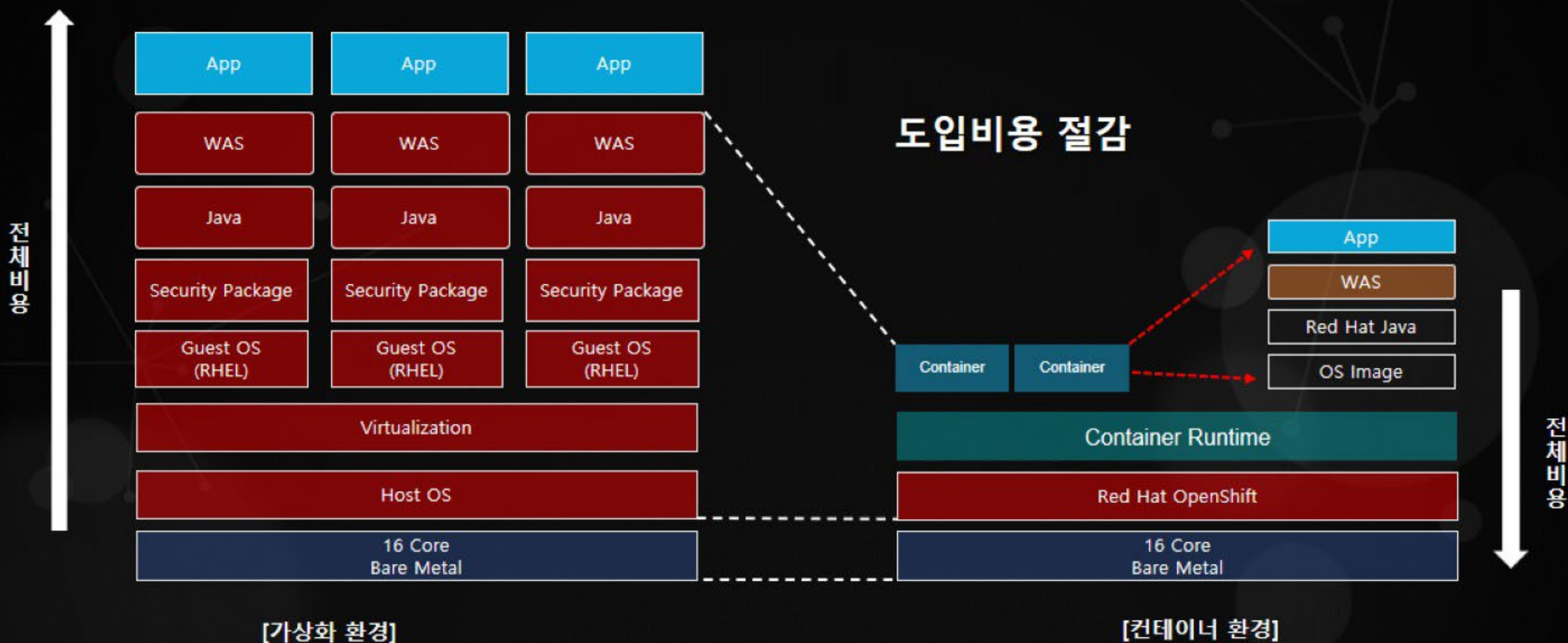



Cloud Native Summary

Cloud Native vs. Cloud Immigrant

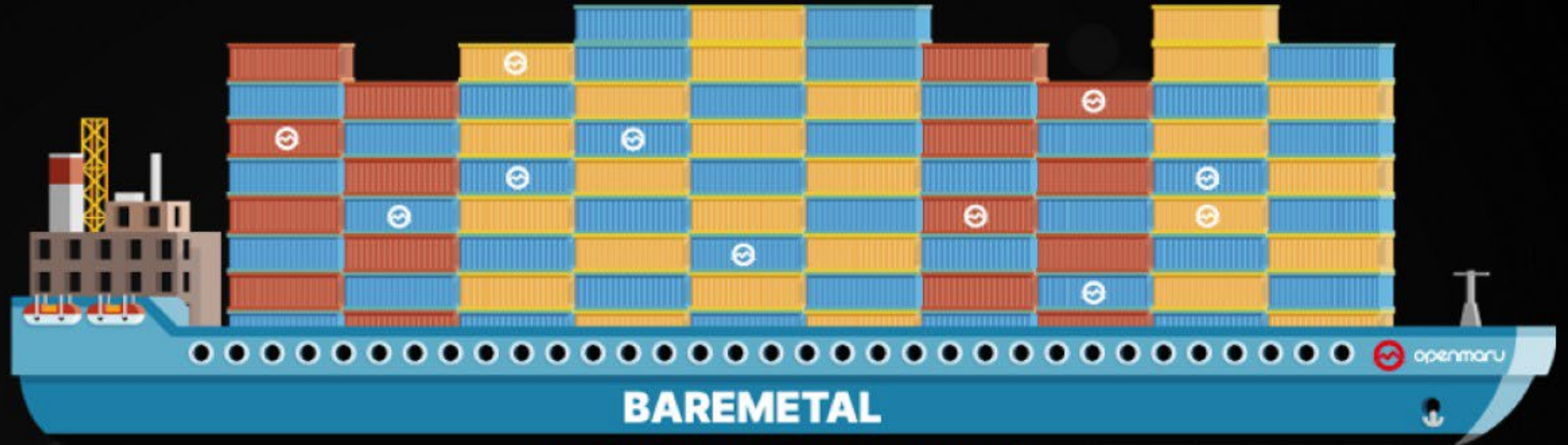

배위에 규격화된 컨테이너를 바로 올려요



배위에 또 배를 싣고 그 위에 짐을 올려요

클라우드에 대한 개발팀과 운영팀의 고민들

- **Cloud Native Computing**은 클라우드의 특성과 장점을 적용하여 구성된 컴퓨팅 환경으로, 인프라, 플랫폼, 어플리케이션/서비스와 개발, 운영, 관리의 전체 영역을 대상으로 함

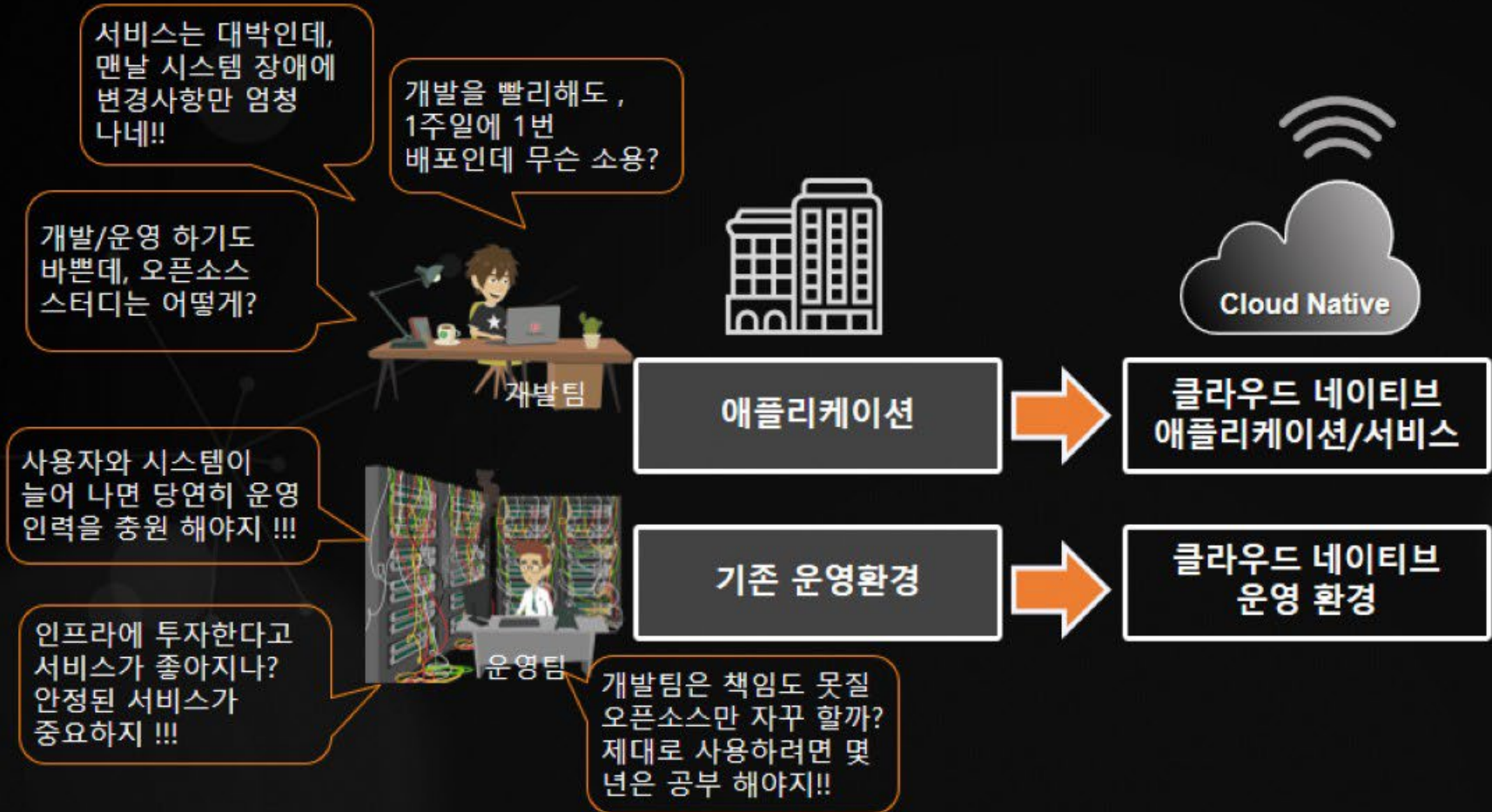

- 혁신적인 IT 환경 구축**
IT 조직의 운영 비용 절감과 비즈니스에 대한 민첩성 증대
- 클라우드에 최적화된 표준화**
통합로그, 통합모니터링, 배포 자동화, 소스형상관리, 환경구성 표준화 등
- PaaS**
개발팀에서 스스로 시스템 S/W 를 설치/구성, 개발에만 집중
- MSA**
서비스 변경이 필요하면 언제든지 배포 (1일 10회 이상)
- 운영자동화**
사용자가 폭증하더라도 인력에 의존하지 않고 안정성 있는 서비스

Maker (OpenShift) vs. Taker (... ?)



오픈 소스 S/W 의 Maker 와 Taker

구분	Maker	Taker
제품 개발 방법	<ul style="list-style-type: none"> • 오픈소스로 만들고 책임도 지겠습니다. 	<ul style="list-style-type: none"> • 만들지는 않았지만 오픈소스라 동일한 제품입니다.
비즈니스 형태	<ul style="list-style-type: none"> • 오픈소스 커뮤니티를 리딩하며, Full Time 엔지니어를 채용하여 오픈소스 S/W 제품을 개발 	<ul style="list-style-type: none"> • 오픈소스 S/W 를 가져와 단순 설치나 기술지원
판매 방식	<ul style="list-style-type: none"> • 오픈소스는 소유가 불가능 -> 서브스크립션 	<ul style="list-style-type: none"> • 인력 중심의 인건비
주요 제품	<ul style="list-style-type: none"> • Linux, JBoss, OpenShift, OpenStack 등 	<ul style="list-style-type: none"> • CentOS, Apache , Tomcat , Redis , Kubernetes
조직	<ul style="list-style-type: none"> • SW 제품 개발과 유지를 위한 전체 조직 체계 운영 • Product PM, Committer, QA, Engineer, Support 등 	<ul style="list-style-type: none"> • 설치 중심의 기술지원 인력
기술지원	<ul style="list-style-type: none"> • 미션크리티컬 부분 - 성능, 보안 , 안정성 (엔진 중심) • 장기 제품 라이프사이클 지원 	<ul style="list-style-type: none"> • 설치/구성 과 UI 커스터마이징 중심 • 성능, 보안, 안정성 그리고 제품에 대한 책임은 한계
라이선스 책임	<ul style="list-style-type: none"> • 도입 제품에 대한 오픈소스 라이선스 책임 	<ul style="list-style-type: none"> • 없음
로드맵	<ul style="list-style-type: none"> • 제품의 로드맵 및 기능 개선/ 검토 	<ul style="list-style-type: none"> • 제품 로드맵에 참여하기 어려움
개발자	<ul style="list-style-type: none"> • 컨설팅, 교육, 파트너 체계 	<ul style="list-style-type: none"> • 설치/구성 엔지니어
Vendor	<ul style="list-style-type: none"> • Red Hat , Enterprise DB 	<ul style="list-style-type: none"> • 단순 오픈소스 기술 지원